

- FR** Instructions de montage du kit faisceau d'attelage avec prise 12-N conforme à la norme DIN/ISO1724.
- GB** Fitting instructions wiring kit tow bar with 12-N socket up to DIN/ISO Norm 1724.
- DE** Montageanleitung Verkabelungssatz Anhängerkupplung mit 12-N Steckdose für bis zu DIN / ISO 1724 Norm.
- NL** Montage-instructies bedrading trekhaak kit met 12-P contactdoos tot DIN / ISO Norm 1724.
- IT** Istruzioni di montaggio timone kit cablaggio con zoccolo a 12-N fino a DIN / Norma ISO 1724.
- ES** Instrucciones de montaje kit de cables de remolque con caja de conexiones 12-N de hasta DIN / Norma ISO 1724.
- SE** Monteringsanvisningar Kabelsats dragkrok med 12-N uttag upp till DIN / ISO-norm 1724.

- FI** Asennusohjeet johdotus Kit Vetokoukku kanssa 12-N-liittimeen jopa DIN / ISO Norm 1724.
- PL** Instrukcji montażu zestaw okablowania dyszel z 12-N do gniazda DIN / norma ISO 1724.
- CZ** Montážní pokyny vedení kit tažné zařízení s 12-N zásuvka do DIN / ISO 1724 Norm.
- DK** Monteringsvejledning wiring kit tow bar med 12-N-stikket op til DIN / ISO Norm 1724.
- NO** Fitting instruksjoner wiring kit tow bar med 12-N kontakten opp til DIN / ISO 1724 Norm.
- GR** Οδηγίες τοποθέτησης ζεύξης πορείας σετ με δύναμη 12-N συμμορφούμενα DIN/ISO1724.

## RENAULT - MITSUBISHI

### Modèles : Avec Pré-Dispo

#### ARKANA

Year : **03/2021** →

#### SYMBIOZ

Year : **07/2024** →

Page 2 à 8

#### CLIO

Year : **09/2019** →

#### COLT

Year : **10/2023** →

Page 9 à 15

#### CAPTUR

Year : **12/2019** →

#### ASX

Year : **03/2023** →

Page 16 à 24

Réf : **289210**



**0 h 45**



- FR** Instructions de montage du kit faisceau d'attelage avec prise 12-N conforme à la norme DIN/ISO1724.
- GB** Fitting instructions wiring kit tow bar with 12-N socket up to DIN/ISO Norm 1724.
- DE** Montageanleitung Verkabelungssatz Anhängerkupplung mit 12-N Steckdose für bis zu DIN / ISO 1724 Norm.
- NL** Montage-instructies bedrading trekhaak kit met 12-P contactdoos tot DIN / ISO Norm 1724.
- IT** Istruzioni di montaggio timone kit cablaggio con zoccolo a 12-N fino a DIN / Norma ISO 1724.
- ES** Instrucciones de montaje kit de cables de remolque con caja de conexiones 12-N de hasta DIN / Norma ISO 1724.
- SE** Monteringsanvisningar Kabelsats dragkrok med 12-N uttag upp till DIN / ISO-norm 1724.
- FI** Asennusohjeet johdotus Kit Vetokoukku kanssa 12-N-liittimeen jopa DIN / ISO Norm 1724.
- PL** Instrukcja montażu zestaw okablowania dyszel z 12-N do gniazda DIN / norma ISO 1724.
- CZ** Montážní pokyny vedení kit tažné zařízení s 12-N zásuvka do DIN / ISO 1724 Norm.
- DK** Monteringsvejledning wiring kit tow bar med 12-N-stikket op til DIN / ISO Norm 1724.
- NO** Fitting instruksjoner wiring kit tow bar med 12-N kontakten opp til DIN / ISO 1724 Norm.
- GR** Οδηγίες τοποθέτησης ζευξής πορείας σετ με δύναμη 12-N συμμορφούμενα DIN/ISO1724.

# RENAULT ARKANA-SYMBIOZ

Model : Avec Pré-Dispo

Year : 03/2021 →

Year : 07/2024 →

Réf : 289210

 0 h 45



- FR** LEONI a le droit de modifier le produit sans notification afin de garantir la satisfaction optimale de la clientèle.  
LEONI ne peut pas être tenu responsable de tout dommage si les instructions de montage fournies avec les kits faisceaux attelage ne sont pas respectées.  
Important : Ne pas dépasser la puissance maximale par fonction indiquée sur "Tab. B"
- GB** LEONI has the right to change the product without notification in order to guarantee customer optimal satisfaction.  
LEONI can not be hold responsible of any damage if the fittings instructions provided with the towbars wiring kits are not respected.  
Important: Do not exceed the maximum puissance function indicated "Tab. B"
- DE** LEONI hat das Recht, das Produkt ohne vorherige Mitteilung zu ändern, um Kunden optimale Zufriedenheit zu gewährleisten.  
LEONI kann nicht verantwortlich für entstandenen Schaden zu halten, wenn die Möbel Anweisungen, die der Anhängerkupplungen Verdrahtungssätze eingehalten werden nicht gestellt.  
Wichtig: Überschreiten Sie nicht die maximale Leistung angegeben nach der Funktion "Tab. B"
- NL** LEONI heeft het recht om het product te wijzigen zonder kennisgeving om de klant een optimale tevredenheid te garanderen.  
LEONI kan niet aansprakelijk van damage indien de armaturen instructies die bij de trekhaken kabelsats worden niet gerespecteerd.  
Belangrijk: niet overschrijden van het maximale vermogen wordt aangegeven door de functie "Tab. B"
- IT** LEONI ha il diritto di modificare il prodotto senza notifica al fine di garantire la soddisfazione del cliente ottimale.  
LEONI, non possono essere tenuti responsabili di eventuali danni, se le istruzioni accessori fornite con il kit towbars cablaggio non sono rispettati.  
Importante: Non superare la potenza massima indicata dalla funzione "Tab. B"
- ES** LEONI tiene el derecho a cambiar el producto sin necesidad de notificación a fin de garantizar la satisfacción del cliente óptimo.  
LEONI no puede ser considerada responsable de ningún daño que pueda, si las instrucciones de los accesorios previstos con los kits de cableado de ganchos de remolque no se respetan  
Importante: No sobrepasar la potencia máxima indicada por la función "Tab. B"
- SE** LEONI har rätt att ändra produkten utan anmälan för att garantera kunderna en optimal uppfyllelse.  
LEONI kan inte hålla ansvariga den damage om inredning anvisningarna med dragkrokar Kabelsats inte respekteras.  
Viktigt: Överskrid inte den maximala effekt som anges av funktionen "Tab. B"
- FI** LEONI on oikeus muuttaa tuotetta ilman ilmoitusta takaamiseksi asiakkaiden optimaalista tyytyväisyyttä.  
LEONI ei voida pitää vastuussa kaikista damage jos liitos mukana toimitettuja ohjeita Vetokoukku johtosarja ei noudateta.  
Tärkeää: Älä ylitä ilmaiseaman tehon toiminto "Tab. B"
- PL** LEONI ma prawo do zmiany produktu bez powiadomienia w celu zapewnienia optymalnego zadowolenia klienta.  
LEONI nie może być pociąganie do odpowiedzialności wszystkich damage jeśli armatura instrukcją dołączoną do haków holowniczych zestawu przewodów nie są przestrzegane.  
Ważne: Nie należy przekraczać maksymalnej mocy wskazane przez funkcję "Tab. B"
- CZ** LEONI má právo na změnu výrobku bez oznámení, aby byla zaručena optimální spokojenosti zákazníka.  
LEONI nelze volat k zodpovědnosti, pokud z jakýchkoli damage kování s pokyny vedení tažných zařízení soupravy nejsou dodržovány.  
Důležité upozornění: Nepřekračujte maximální výkon dle funkce "Tab. B"
- DK** LEONI har ret til at ændre produktet uden anmeldelse for at sikre kunderne optimal tilfredsstillelse.  
LEONI kan ikke holde ansvar for nogen damage hvis fittings anvisninger med anhængertræk wiring kits er ikke overholdes.  
Vigtigt: Du må ikke overstige den maksimale effekt angives med funktionen "Tab. B"
- NO** LEONI har rett til å endre produktet uten varsel for å sikre kunden optimal tilfredsstillelse.  
LEONI ikke kan holde ansvarlig for eventuelle damage dersom inventar instruksjoner følger med towbars ledningsnett blir ikke respektert.  
Viktig: Du må ikke overstige den maksimale effekt angitt av funksjonen "Tab. B"
- GR** LEONI έχει το δικαίωμα να τροποποιήσει το προϊόν δεν κοινοποίηση να εξασφαλίσει η βέλτιστη ικανοποίηση των πελατών.  
LEONI δεν μπορεί να είναι υπεύθυνη για οποιαδήποτε ζημία εάν οι οδηγίες που συνοδεύουν το εξάρτημα καλωδίωσης kit δεν γίνονται σεβαστά.  
Σημαντικό: Μην υπερβαίνετε τη μέγιστη ένδειξη ισχύος λειτουργία "Tab. B"

- |                             |                                  |                          |                            |
|-----------------------------|----------------------------------|--------------------------|----------------------------|
| <b>(FR)</b> Liste de pièces | <b>(NL)</b> Onderdelenlijst      | <b>(SE)</b> Dellista     | <b>(CZ)</b> Seznam dílů    |
| <b>(G)</b> Part list        | <b>(IT)</b> Elenco componenti    | <b>(FI)</b> Osaluettelo  | <b>(D)</b> Del-liste       |
| <b>(DE)</b> Einzelteilliste | <b>(ES)</b> Lista de componentes | <b>(PL)</b> Lista części | <b>(N)</b> Delliste        |
|                             |                                  |                          | <b>(G)</b> λίστα συνιστώσα |

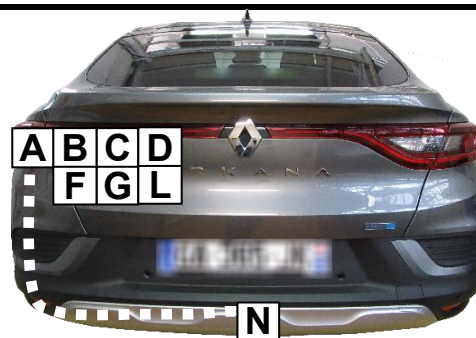
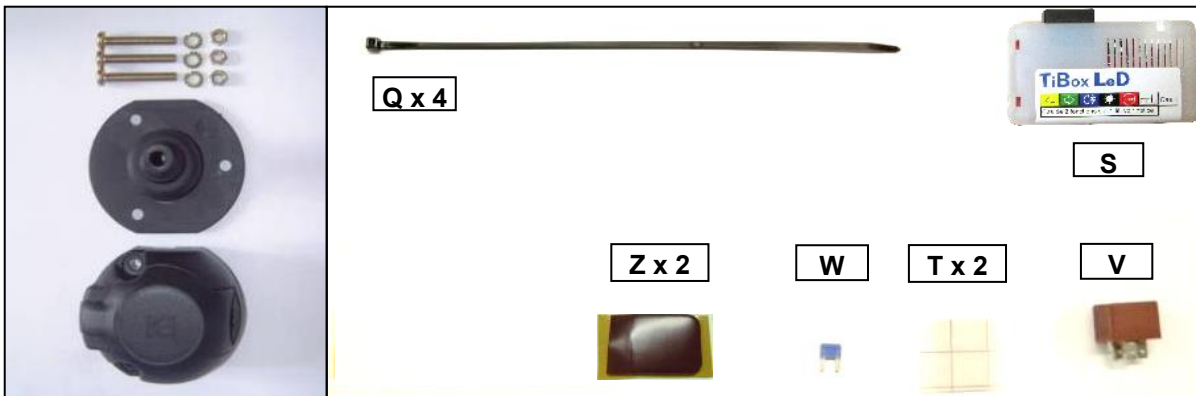
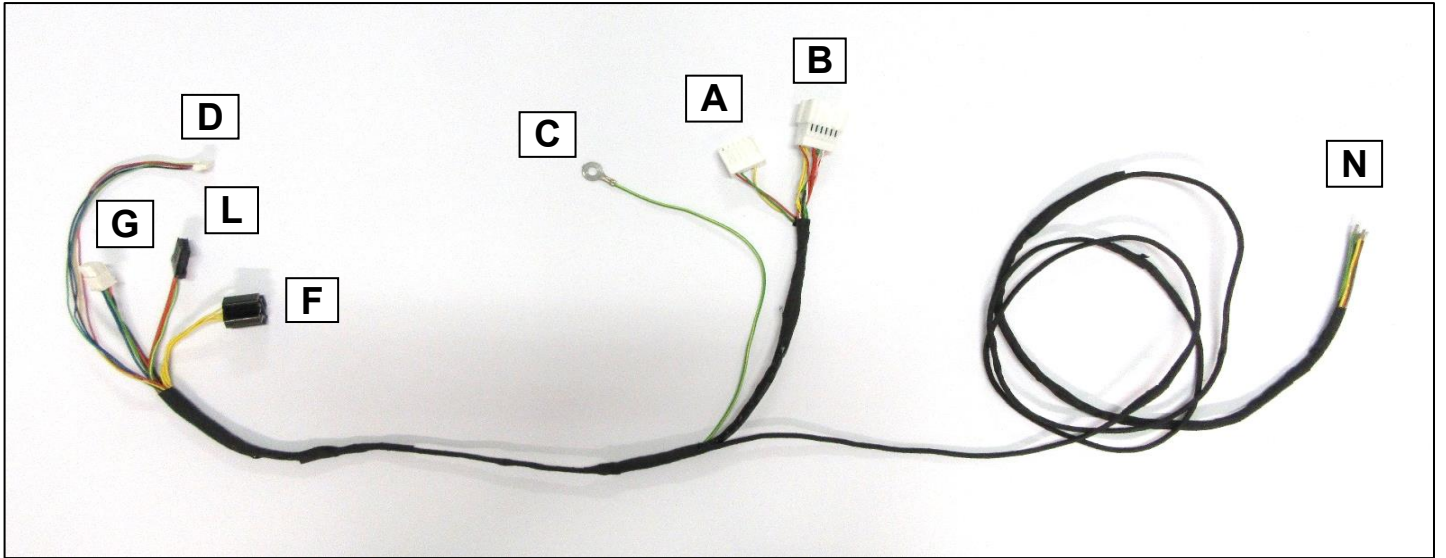

**IMPORTANT**

Le montage du kit doit être effectué par un atelier spécialisé et par un professionnel.

**Ce kit ne nécessite pas de Reprogrammation ou Télécodage Constructeur**

The assembly of the kit must be carried out by a specialized workshop and by a professional.

**This kit does not require Reprogramming or Telecoding Builder**

Cette notice ne peut être divulguée ou reproduite, partiellement ou en totalité, sans accord de la société.  
This fitting instructions can not be disclosed or reproduced, in part or in whole without permission of the company.

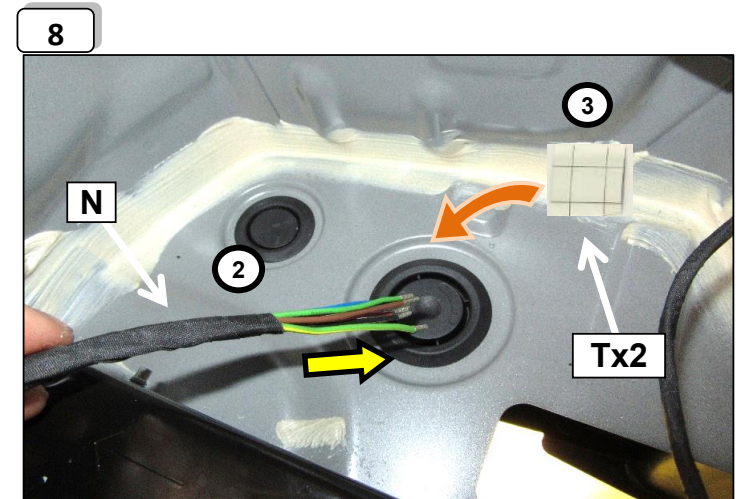
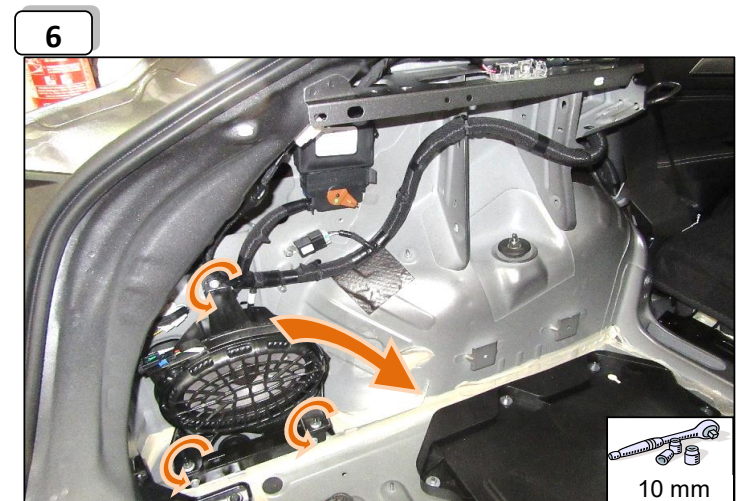
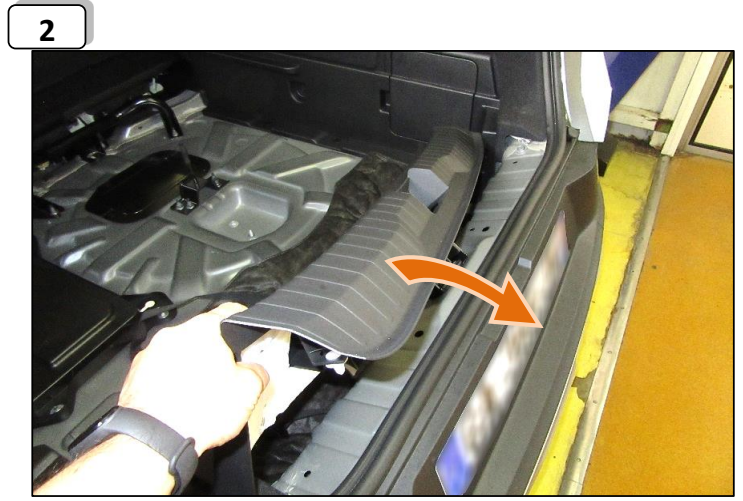
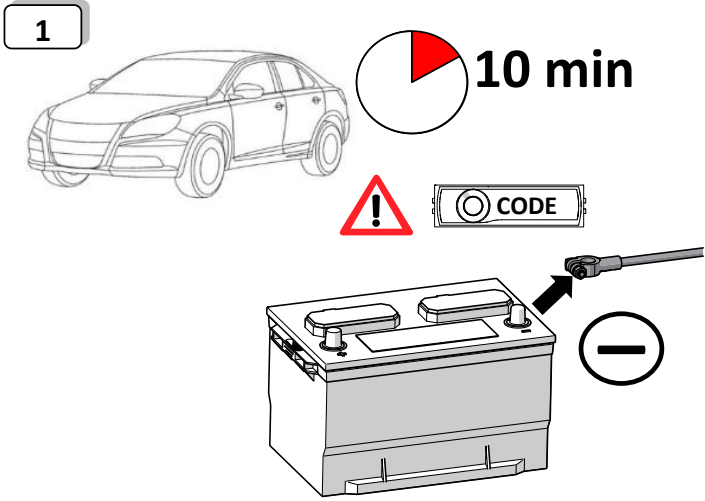

9

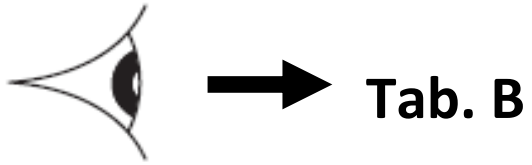

10

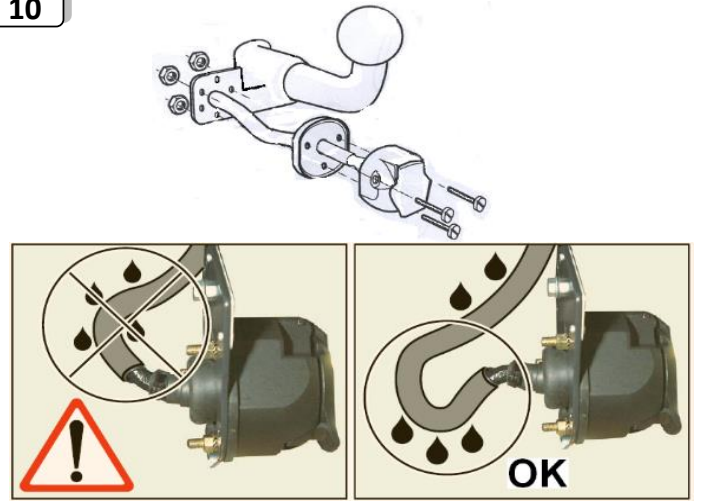

11

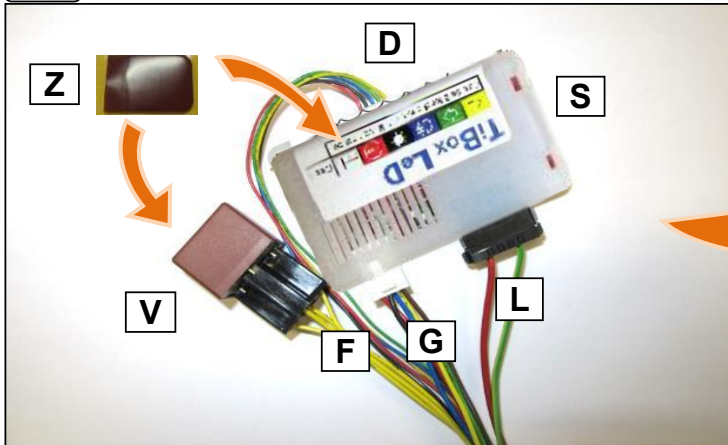

12



13

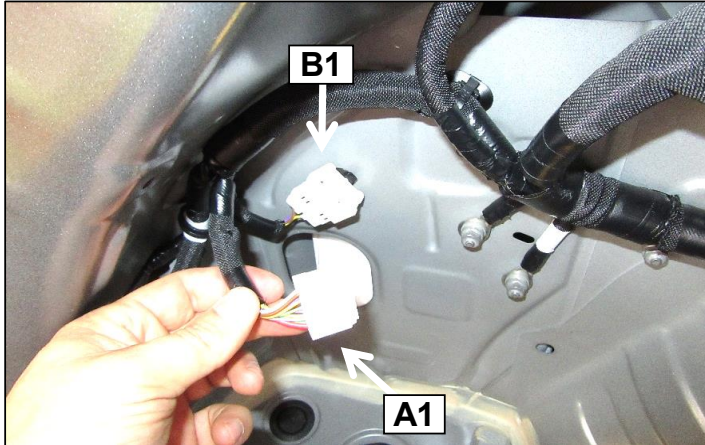

14

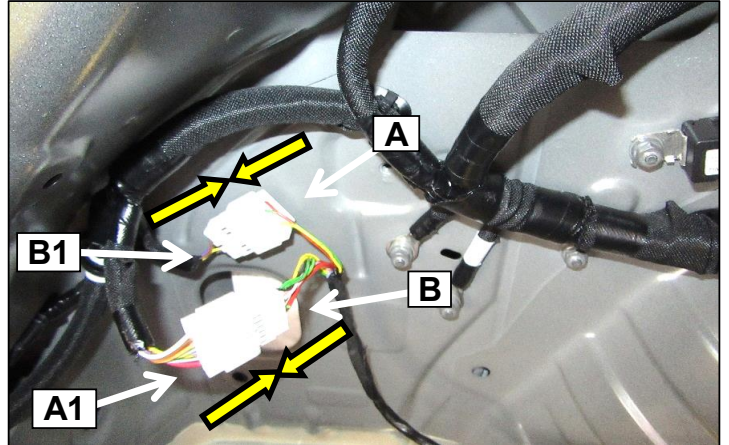

15

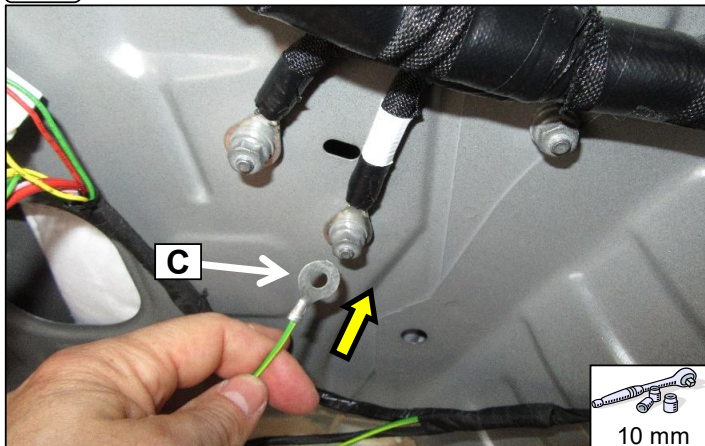

16

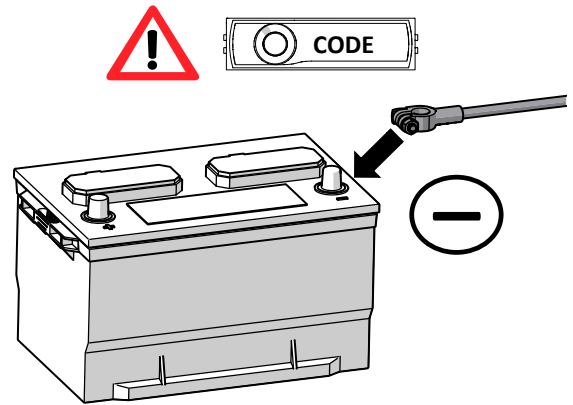

17



18

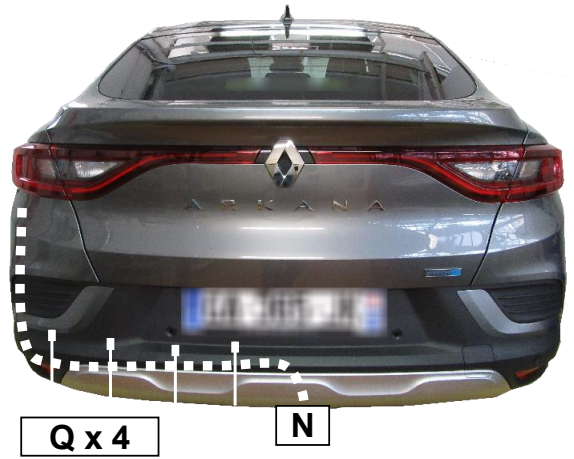

19

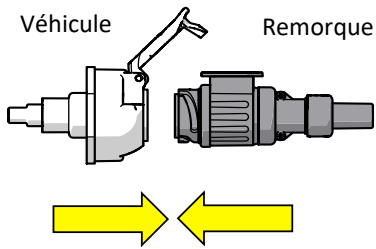

## PROCEDURE D'INITIALISATION DU CALCULATEUR

20

- Brancher la remorque.
- Vérifier que tous les feux du véhicule sont éteints.
- Démarrer le véhicule : les essais sont à réaliser moteur tournant.

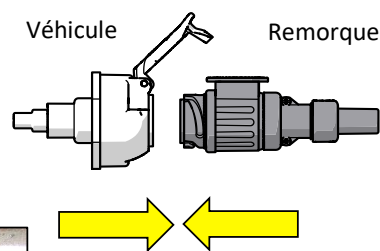

21

- Insérer le fusible 15 A Bleu " W " .

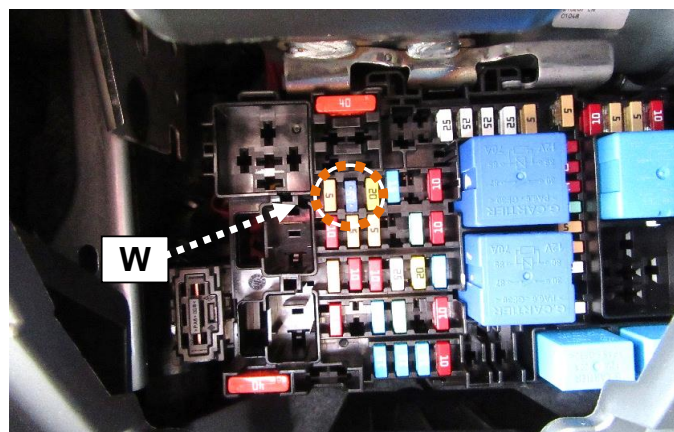
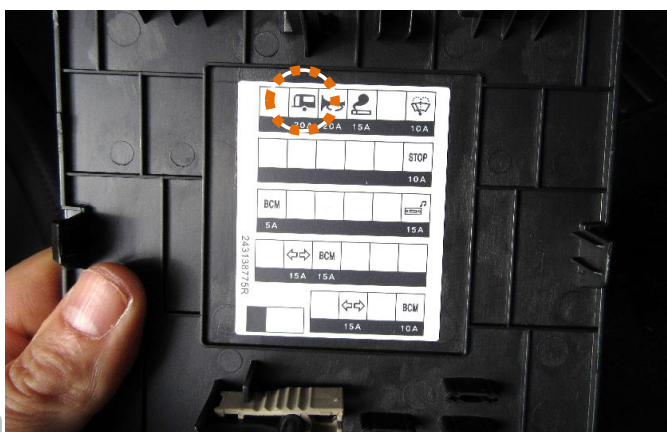

22

- Allumer les feux de POSITION en premier.
- La remorque s'allume au bout de 5 secondes.
- Le calculateur est initialisé
- Actionner les autre fonctions. (STOP, CLIGNOTANTS, ANTIBROUILLARD)

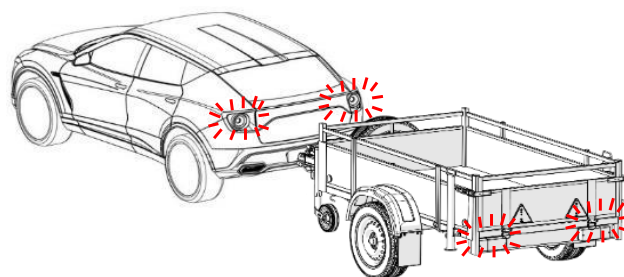

✓ OK

23

- Veuillez conserver et transmettre la notice de montage au client.

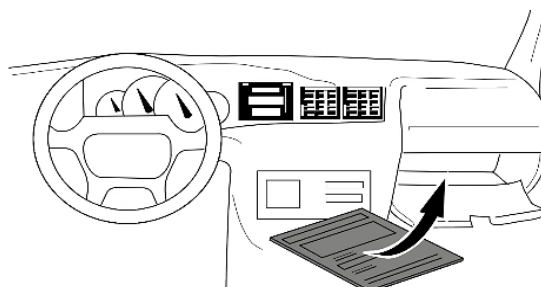
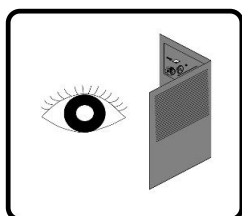

✓  
**FIN**

# Tab. B

<b>FR</b> Connection de la prise	<b>NL</b> Contactdoos aansluiting	<b>SE</b> Anslutning kontaktdosa	<b>CZ</b> objímkový konektor
<b>GB</b> Socket connection	<b>IT</b> Allaccio zoccolo	<b>FI</b> Pistorasia liitäntä	<b>DK</b> Stikkåse forbindelse
<b>DE</b> Anschluss Steckdose	<b>ES</b> Conexión de la caja de enchufe	<b>PL</b> Polaczenie przez gniazdo	<b>NO</b> Tilkobling koblingsboks
			<b>GR</b> Υποδοχή σύνδεσης

	1 /L	2 /54G	3 /31	4 /R	5 /58R	6 /54	7 /58L	C
<b>P max</b>	2 x 21 W	2 x 21 W	masse	2 x 21 W	25 W	2x21 W + 5 W	25 W	
<b>FR</b>	Jaune	Bleu	Vert/Jaune	Vert	Marron	Rouge	Noir	Gris
<b>GB</b>	Yellow	Blue	Green/Yellow	Green	Brown	Red	Black	Grey
<b>DE</b>	Gelb	Blau	Grün/Gelb	Grün	Braun	Rot	Schwarz	Grau
<b>NL</b>	Geel	Blauw	Groen/Geel	Groen	Bruin	Rood	Zwart	Grijs
<b>IT</b>	Giallo	Blu	Verde/Giallo	Verde	Marrone	Rosso	Nero	Grigio
<b>ES</b>	Amarillo	Azul	Verde/Amarillo	Verde	Marron	Rojo	Negro	Gris
<b>SE</b>	Gul	Blå	Grön/Gul	Grön	Brun	Röd	Svart	Grå
<b>FI</b>	Keltainen	Sininen	Vihreä/Keltainen	Vihreä	Ruskea	Punainen	Musta	Harmaa
<b>PL</b>	Żółty	Niebieski	Zielony/Żółty	Zielony	Brązowy	Czerwony	Czarny	Szary
<b>CZ</b>	Žlutý	Modrá	Zelený/Žlutý	Zelený	Hnědý	Červený	Černý	Šedá
<b>DK</b>	Gul	Blå	Grøn/Gul	Grøn	Brun	Rød	Sort	Grå
<b>NO</b>	Gul	Blå	Grønn/Gul	Grønn	Brun	Rød	Svart	Grå
<b>GR</b>	κίτρινο	μπλε	πράσινο/κίτρινο	πράσινο	καφέ	κόκκινο	μαύρο	γκρι

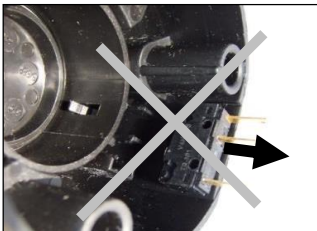

- FR** ne pas démonter le micro contacteur
- G** does not remove the micro switch
- DE** beseitigt nicht die Mikroschalter
- NL** neemt niet weg dat micro-schakelaar
- IT** non rimuovere il microinterruttore
- ES** no quita el micro interruptor
- SE** frántar inte mikrobytare
- FI** ei poista mikrokytkin
- PL** nie usuwa mikroprzełącznika
- CZ** neodstraní mikrosplínač
- D** fjerner ikke mikro switch
- N** fjerner ikke mikro bryteren
- G** δεν αφαιρεί την μικροδιακόπτη

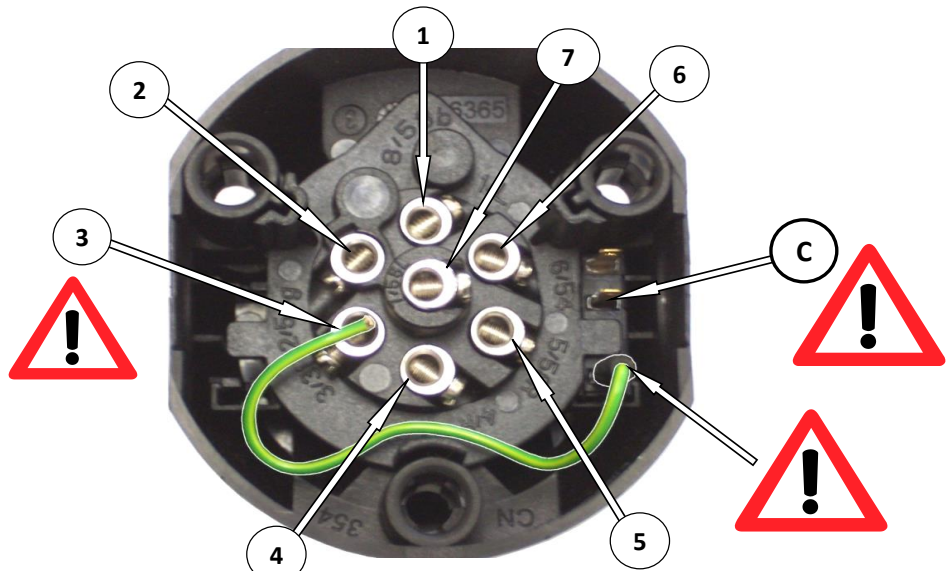

- FR** Instructions de montage du kit faisceau d'attelage avec prise 12-N conforme à la norme DIN/ISO1724.
- GB** Fitting instructions wiring kit tow bar with 12-N socket up to DIN/ISO Norm 1724.
- DE** Montageanleitung Verkabelungssatz Anhängerkupplung mit 12-N Steckdose für bis zu DIN / ISO 1724 Norm.
- NL** Montage-instructies bedrading trekhaak kit met 12-P contactdoos tot DIN / ISO Norm 1724.
- IT** Istruzioni di montaggio timone kit cablaggio con zoccolo a 12-N fino a DIN / Norma ISO 1724.
- ES** Instrucciones de montaje kit de cables de remolque con caja de conexiones 12-N de hasta DIN / Norma ISO 1724.
- SE** Monteringsanvisningar Kabelsats dragkrok med 12-N uttag upp till DIN / ISO-norm 1724.
- FI** Asennusohjeet johdotus Kit Vetokoukku kanssa 12-N-liittimeen jopa DIN / ISO Norm 1724.
- PL** Instrukcja montażu zestaw okablowania dyszel z 12-N do gniazda DIN / norma ISO 1724.
- CZ** Montážní pokyny vedení kit tažné zařízení s 12-N zásuvka do DIN / ISO 1724 Norm.
- DK** Monteringsvejledning wiring kit tow bar med 12-N-stikket op til DIN / ISO Norm 1724.
- NO** Fitting instruksjoner wiring kit tow bar med 12-N kontakten opp til DIN / ISO 1724 Norm.
- GR** Οδηγίες τοποθέτησης ζευξής πορείας σετ με δύναμη 12-N συμμορφούμενα DIN/ISO1724.

## RENAULT - MITSUBISHI

### CLIO - COLT

Model : 5 Portes Avec Pré-Dispo

Year : 06/2019 →

Year : 09/2023 →

Réf : 2289210



0 h 45



- FR** LEONI a le droit de modifier le produit sans notification afin de garantir la satisfaction optimale de la clientèle. LEONI ne peut pas être tenu responsable de tout dommage si les instructions de montage fournies avec les kits faisceaux attelage ne sont pas respectées. Important : Ne pas dépasser la puissance maximale par fonction indiquée sur "Tab. B"
- GB** LEONI has the right to change the product without notification in order to guarantee customer optimal satisfaction. LEONI can not be hold responsible of any damage if the fittings instructions provided with the towbars wiring kits are not respected. Important: Do not exceed the maximum puissance function indicated "Tab. B"
- DE** LEONI hat das Recht, das Produkt ohne vorherige Mitteilung zu ändern, um Kunden optimale Zufriedenheit zu gewährleisten. LEONI kann nicht verantwortlich für entstandenen Schaden zu halten, wenn die Möbel Anweisungen, die der Anhängerkupplungen Verdrahtungssätze eingehalten werden nicht gestellt. Wichtig: Überschreiten Sie nicht die maximale Leistung angegeben nach der Funktion "Tab. B"
- NL** LEONI heeft het recht om het product te wijzigen zonder kennisgeving om de klant een optimale tevredenheid te garanderen. LEONI kan niet aansprakelijk van damage indien de armaturen instructies die bij de trekhaken kabelsets worden niet gerespecteerd. Belangrijk: niet overschrijden van het maximale vermogen wordt aangegeven door de functie "Tab. B"
- IT** LEONI ha il diritto di modificare il prodotto senza notifica al fine di garantire la soddisfazione del cliente ottimale. LEONI, non possono essere tenuti responsabili di eventuali danni, se le istruzioni accessori fornite con il kit towbars cablaggio non sono rispettati. Importante: Non superare la potenza massima indicata dalla funzione "Tab. B"
- ES** LEONI tiene el derecho a cambiar el producto sin necesidad de notificación a fin de garantizar la satisfacción del cliente óptimo. LEONI no puede ser considerada responsable de ningún daño que pueda, si las instrucciones de los accesorios previstos con los kits de cableado de ganchos de remolque no se respetan. Importante: No sobrepasar la potencia máxima indicada por la función "Tab. B"
- SE** LEONI har rätt att ändra produkten utan anmälan för att garantera kunderna en optimal uppfyllelse. LEONI kan inte hålla ansvariga den damage om inredning anvisningarna med dragkrokar Kabelsats inte respekteras. Viktigt: Överskrid inte den maximala effekt som anges av funktionen "Tab. B"
- FI** LEONI on oikeus muuttaa tuotetta ilman ilmoitusta takaamiseksi asiakkaiden optimaalista tyytyväisyyttä. LEONI ei voida pitää vastuussa kaikista damage jos liitos mukana toimitettuja ohjeita Vetokoukku johtosarja ei noudateta. Tärkeää: Älä ylitä ilmaiseaman tehon toiminto "Tab. B"
- PL** LEONI ma prawo do zmiany produktu bez powiadomienia w celu zapewnienia optymalnego zadowolenia klienta. LEONI nie może być odpowiedzialny za wszelkich damage jeśli armatura instrukcja dołączoną do haków holowniczych zestawu przewodów nie są przestrzegane. Ważne: Nie należy przekraczać maksymalnej mocy wskazane przez funkcję "Tab. B"
- CZ** LEONI má právo na změnu výrobku bez oznámení, aby byla zaručena optimální spokojenosti zákazníka. LEONI nelze volat k zodpovědnosti, pokud z jakýchkoli damage kování s pokyny vedení tažných zařízení soupravy nejsou dodržovány. Důležité upozornění: Nepřekračujte maximální výkon dle funkce "Tab. B"
- DK** LEONI har ret til at ændre produktet uden anmeldelse for at sikre kunderne optimal tilfredsstillelse. LEONI kan ikke holde ansvar for nogen damage hvis fittings anvisninger med anhængertræk wiring kits er ikke overholdes. Viktigt: Du må ikke overstige den maksimale effekt angives med funktionen "Tab. B"
- NO** LEONI har rett til å endre produktet uten varsel for å sikre kunden optimal tilfredsstillelse. LEONI ikke kan holde ansvarlig for eventuelle damage dersom inventar instruksjoner følger med towbars ledningsnett blir ikke respektert. Viktig: Du må ikke overstige den maksimale effekt angitt av funksjonen "Tab. B"
- GR** LEONI έχει το δικαίωμα να τροποποιήσει το προϊόν δεν κοινοποιήσει να εξασφαλιστεί η βέλτιστη ικανοποίηση των πελατών. LEONI δεν μπορεί να είναι υπεύθυνη για οποιαδήποτε ζημία εάν οι οδηγίες που συνοδεύουν το εξάρτημα καλωδίωσης kit δεν γίνονται σεβαστά. Σημαντικό: Μην υπερβαίνετε τη μέγιστη ένδειξη ισχύος λειτουργία "Tab. B"

- |                           |                                |                        |                          |
|---------------------------|--------------------------------|------------------------|--------------------------|
| <b>FR</b> Liste de pièces | <b>NL</b> Onderdelenlijst      | <b>SE</b> Dellista     | <b>CZ</b> Sezman díů     |
| <b>G</b> Part list        | <b>IT</b> Elenco componenti    | <b>FI</b> Osaluettelo  | <b>D</b> Del-liste       |
| <b>DE</b> Einzelteilliste | <b>ES</b> Lista de componentes | <b>PL</b> Lista części | <b>N</b> Delliste        |
|                           |                                |                        | <b>G</b> λίστα συνιστώσα |

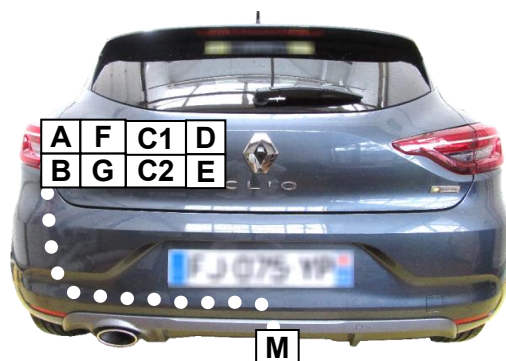
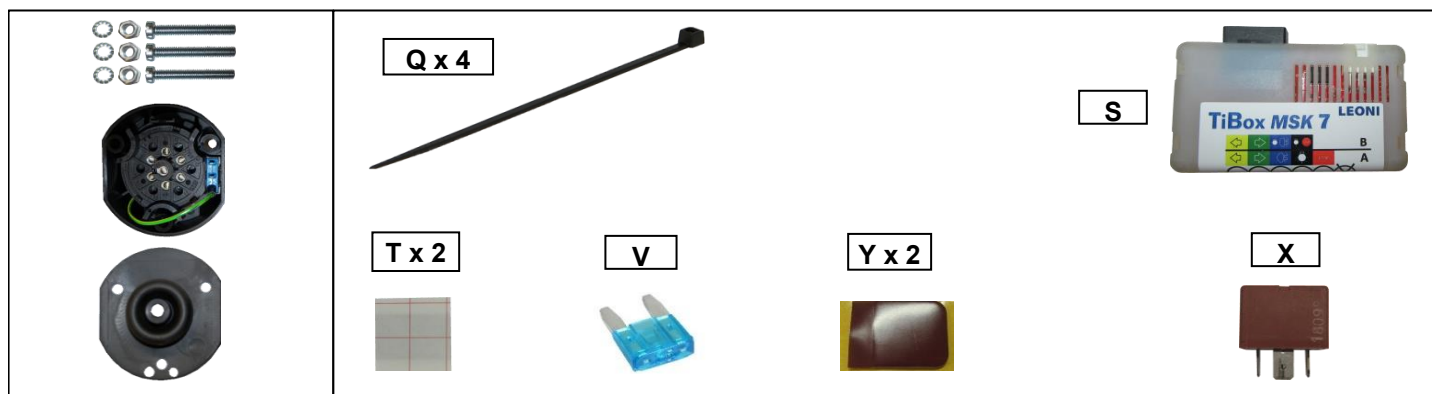
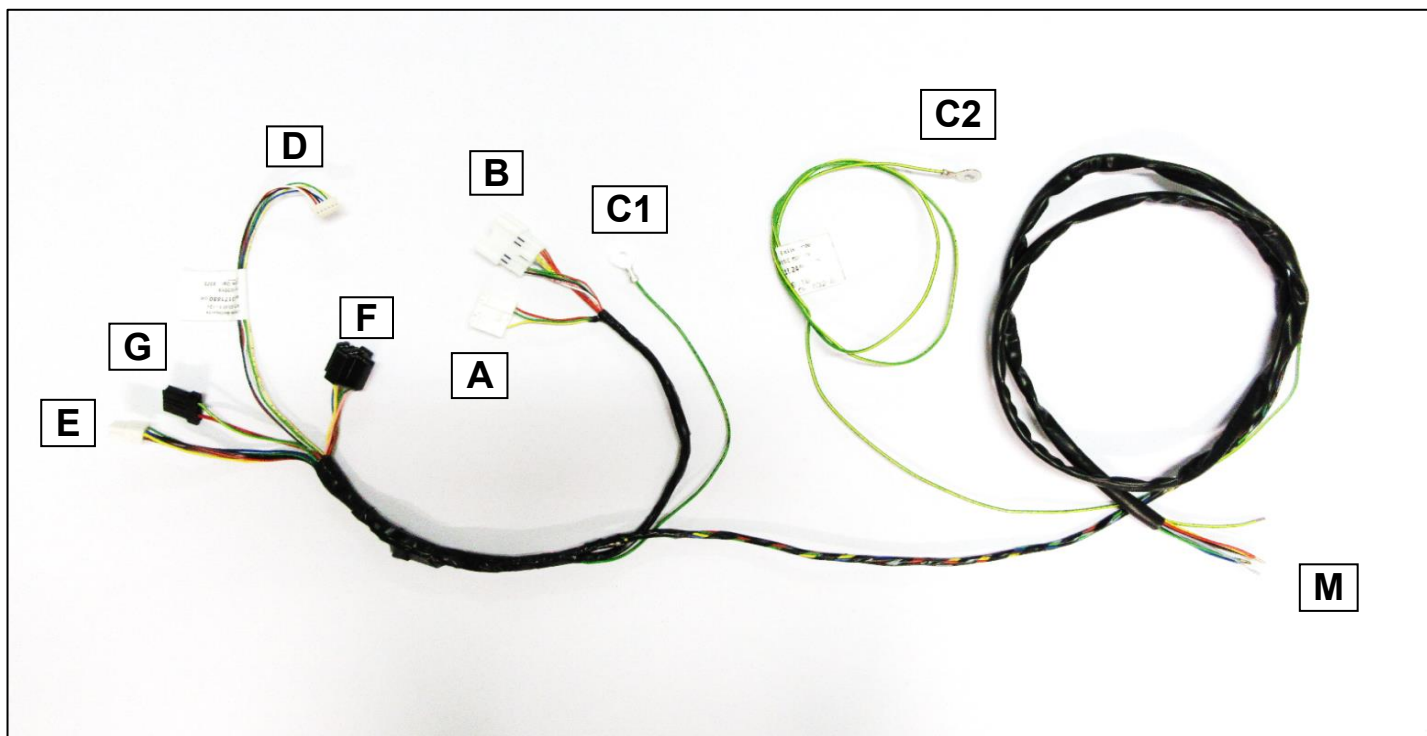

**IMPORTANT**

Le montage du kit doit être effectué par un atelier spécialisé et par un professionnel.

**Ce kit ne nécessite pas de Reprogrammation ou Télécodage Constructeur**

The assembly of the kit must be carried out by a specialized workshop and by a professional.

**This kit does not require Reprogramming or Telecoding Builder**

Cette notice ne peut être divulguée ou reproduite, partiellement ou en totalité, sans accord de la société.  
This fitting instructions can not be disclosed or reproduced, in part or in whole without permission of the company.

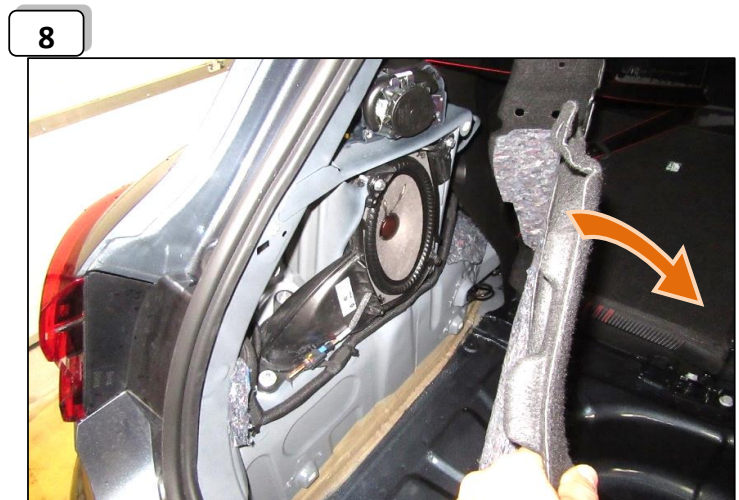
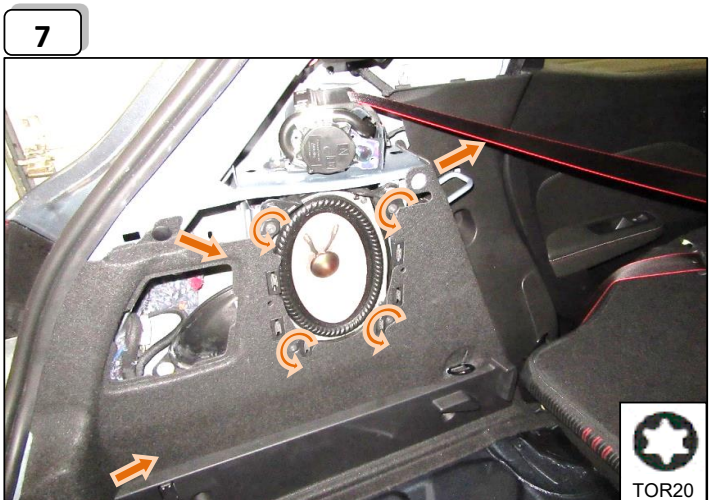
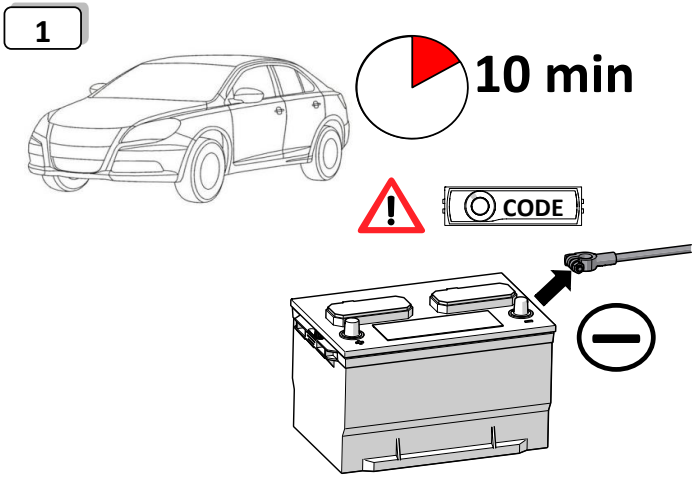

9

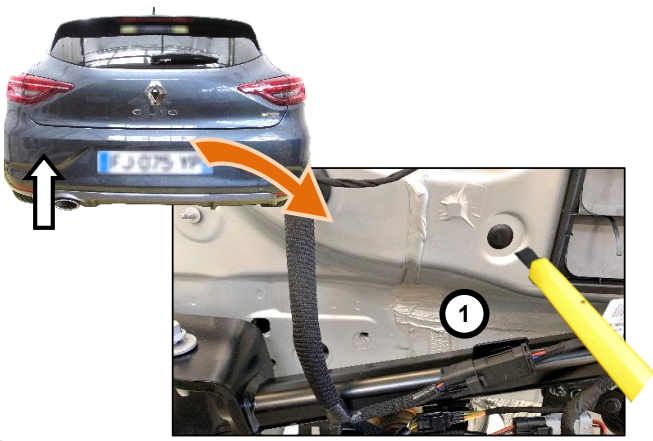

10

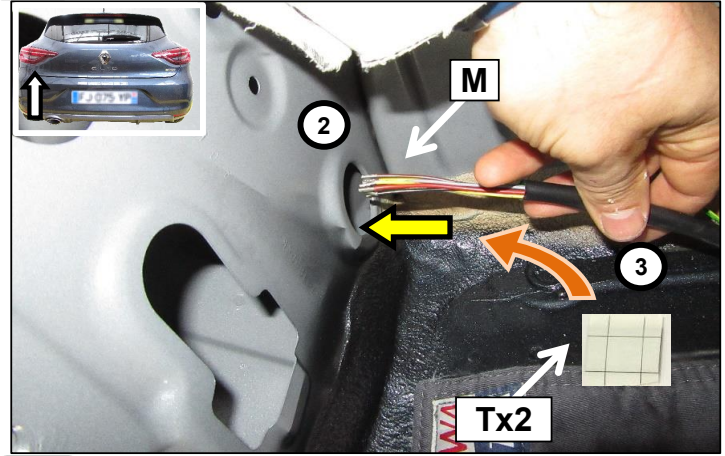

11

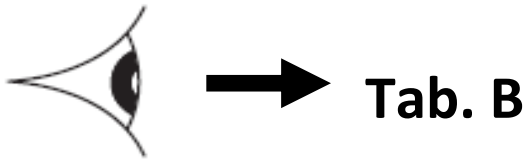

12

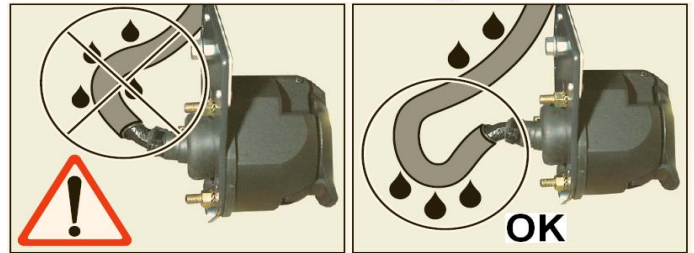
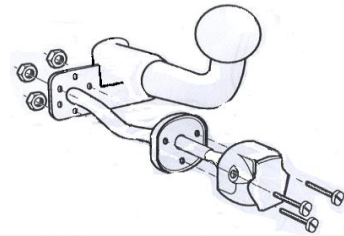

13

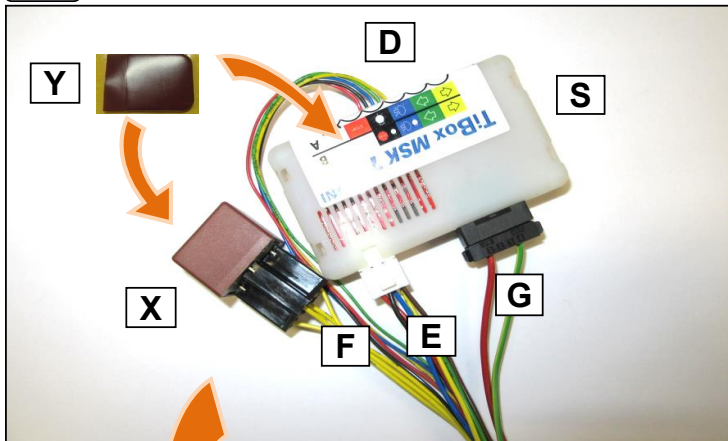

14

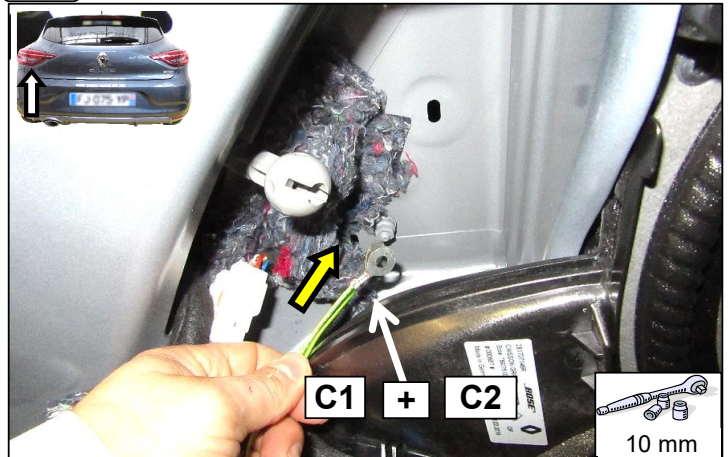

15

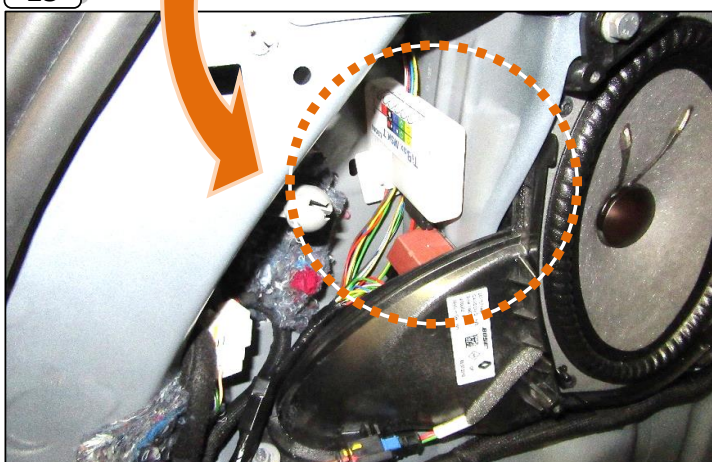

16

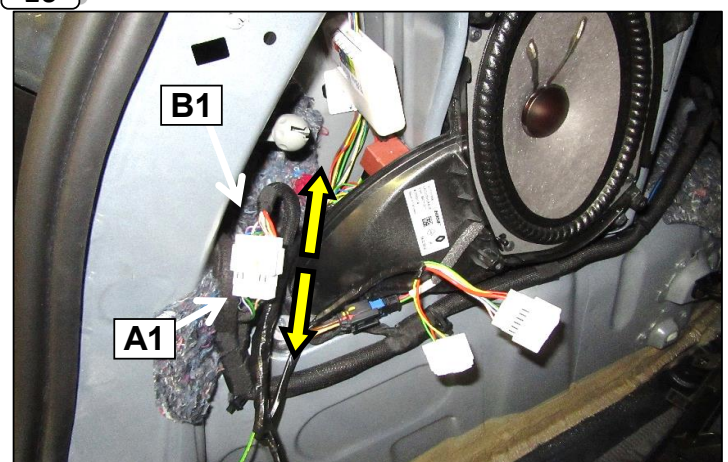

17

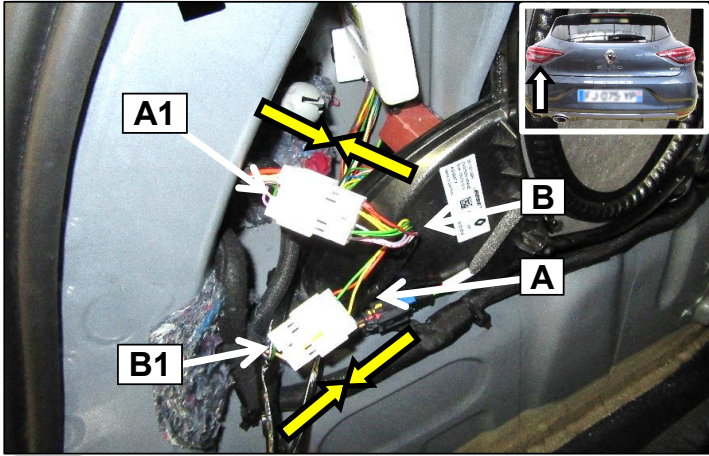

18



19

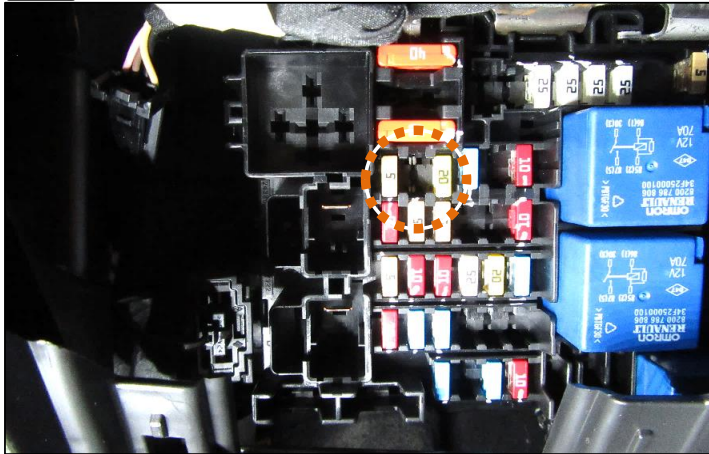

20

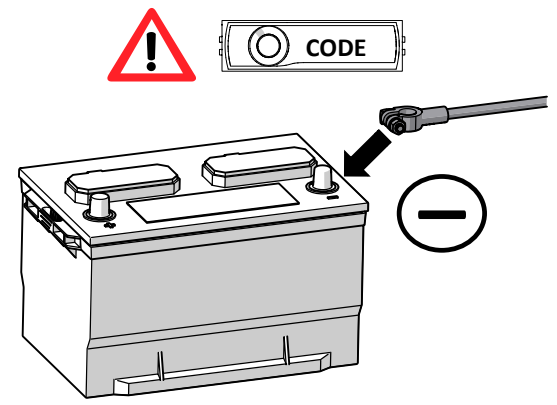

21



22

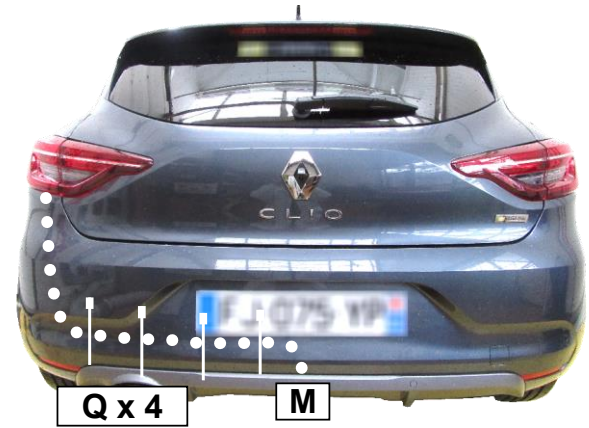

## PROCEDURE D'INITIALISATION DU CALCULATEUR

23

- Brancher la remorque.
- Vérifier que tous les feux du véhicule sont éteints.
- Démarrer le véhicule : les essais sont à réaliser moteur tournant.

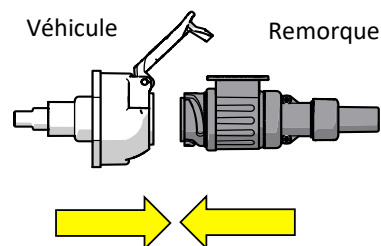

24

- Insérer le fusible 15 A Bleu " V " dans l'emplacement prévu à cet effet .

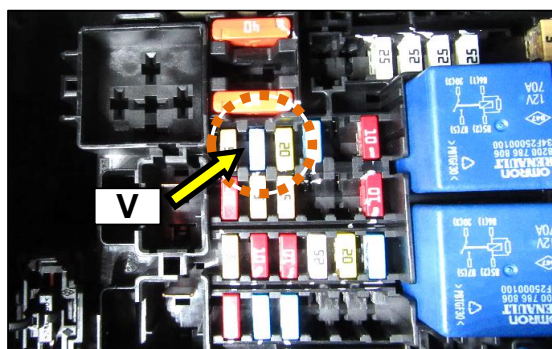

25

- Allumer les feux de POSITION en premier.
- La remorque s'allume au bout de 5 secondes.
- Le calculateur est initialisé
- Actionner les autre fonctions.
- (STOP, CLIGNOTANTS, ANTIBROUILLARD)

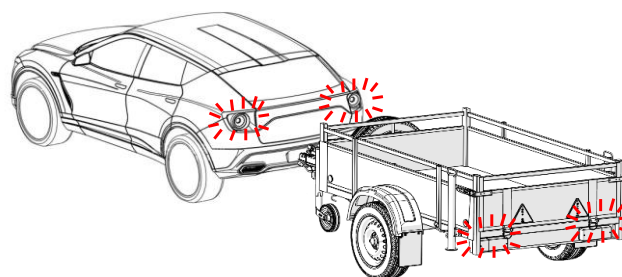

✓ OK

26

- Veuillez conserver et transmettre la notice de montage au client.

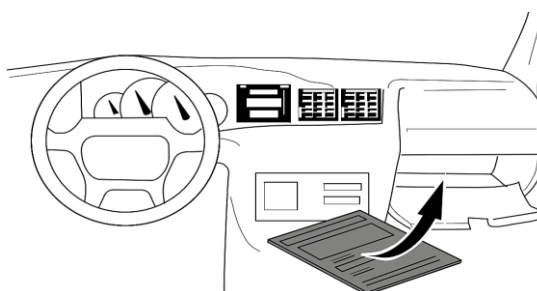
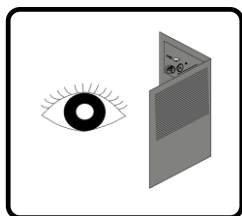

✓ **FIN**

# Tab. B

- |                                  |  |                                    |                                   |
|----------------------------------|--|------------------------------------|-----------------------------------|
| <b>FR</b> Connection de la prise | <b>NL</b> Contactdoos aansluiting        | <b>SE</b> Anslutning kontaktdosa   | <b>CZ</b> objímkový konektor      |
| <b>GB</b> Socket connection      | <b>IT</b> Allaccio zoccolo               | <b>FI</b> Pistorasia liitäntä      | <b>DK</b> Stikdåse forbindelse    |
| <b>DE</b> Anschluss Steckdose    | <b>ES</b> Conexión de la caja de enchufe | <b>PL</b> Polaczenie przez gniazdo | <b>NO</b> Tilkobling koblingsboks |
|                                  |  |                                    | <b>GR</b> Υποδοχή σύνδεσης        |

	1 /L	2 /54G	3 /31	4 /R	5 /58R	6 /54	7 /58L	C
<b>P max</b>	2 x 21 W	2 x 21 W	masse	2 x 21 W	25 W	2x21 W + 5W	25 W	
<b>FR</b>	Jaune	Bleu	Vert/Jaune	Vert	Marron	Rouge	Noir	Gris
<b>GB</b>	Yellow	Blue	Green/Yellow	Green	Brown	Red	Black	Grey
<b>DE</b>	Gelb	Blau	Grün/Gelb	Grün	Braun	Rot	Schwarz	Grau
<b>NL</b>	Geel	Blauw	Groen/Geel	Groen	Bruin	Rood	Zwart	Grijs
<b>IT</b>	Giallo	Blu	Verde/Giallo	Verde	Marrone	Rosso	Nero	Grigio
<b>ES</b>	Amarillo	Azul	Verde/Amarillo	Verde	Marron	Rojo	Negro	Gris
<b>SE</b>	Gul	Blå	Grön/Gul	Grön	Brun	Röd	Svart	Grå
<b>FI</b>	Keltainen	Sininen	Vihreä/Keltainen	Vihreä	Ruskea	Punainen	Musta	Harmaa
<b>PL</b>	Żółty	Niebieski	Zielony/Żółty	Zielony	Brązowy	Czerwony	Czarny	Szary
<b>CZ</b>	Žlutý	Modrá	Zelený/Žlutý	Zelený	Hnědý	Červený	Černý	Šedá
<b>DK</b>	Gul	Blå	Grøn/Gul	Grøn	Brun	Rød	Sort	Grå
<b>NO</b>	Gul	Blå	Grønn/Gul	Grønn	Brun	Rød	Svart	Grå
<b>GR</b>	κίτρινο	μπλε	πράσινο/κίτρινο	πράσινο	καφέ	κόκκινο	μαύρο	γκρι

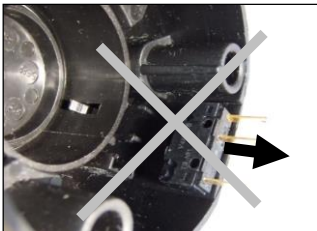

- FR** ne pas démonter le micro contacteur
- G** does not remove the micro switch
- DE** beseitigt nicht die Mikroschalter
- NL** neemt niet weg dat micro-schakelaar
- IT** non rimuovere il microinterruttore
- ES** no quita el micro interruptor
- SE** frántar inte mikrobytare
- FI** ei poista mikrokytkin
- PL** nie usuwa mikroprzełącznika
- CZ** neodstraní mikrosplínač
- D** fjerner ikke mikro switch
- N** fjerner ikke mikro bryteren
- G** δεν αφαιρεί την μικροδιακόπτη

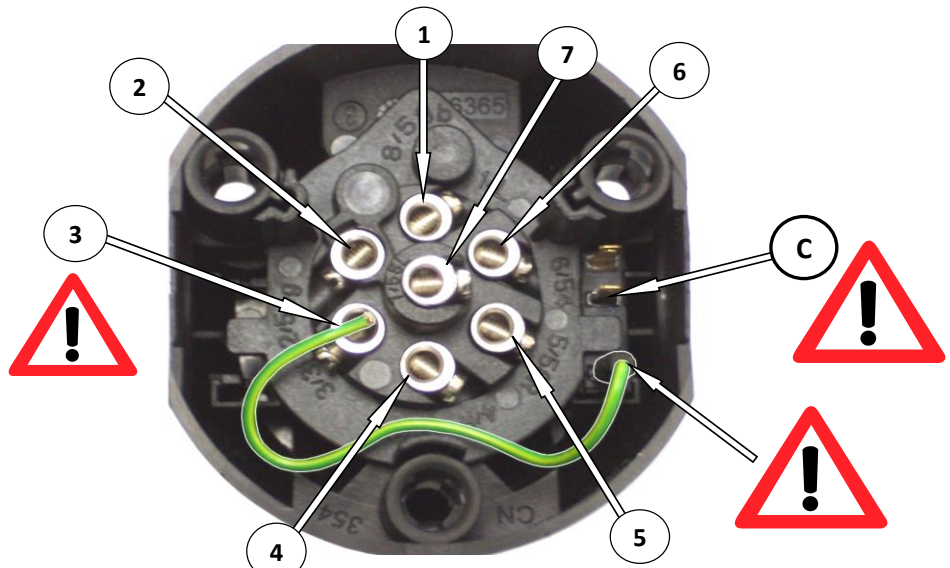

- FR** Instructions de montage du kit faisceau d'attelage avec prise 12-N conforme à la norme DIN/ISO1724.
- GB** Fitting instructions wiring kit tow bar with 12-N socket up to DIN/ISO Norm 1724.
- DE** Montageanleitung Verkabelungssatz Anhängerkupplung mit 12-N Steckdose für bis zu DIN / ISO 1724 Norm.
- NL** Montage-instructies bedrading trekhaak kit met 12-P contactdoos tot DIN / ISO Norm 1724.
- IT** Istruzioni di montaggio timone kit cablaggio con zoccolo a 12-N fino a DIN / Norma ISO 1724.
- ES** Instrucciones de montaje kit de cables de remolque con caja de conexiones 12-N de hasta DIN / Norma ISO 1724.
- SE** Monteringsanvisningar Kabelsats dragkrok med 12-N uttag upp till DIN / ISO-norm 1724.
- FI** Asennusohjeet johdotus Kit Vetokoukku kanssa 12-N-liittimeen jopa DIN / ISO Norm 1724.
- PL** Instrukcja montażu zestaw okablowania dyszel z 12-N do gniazda DIN / norma ISO 1724.
- CZ** Montážní pokyny vedení kit tažné zařízení s 12-N zásuvka do DIN / ISO 1724 Norm.
- DK** Monteringsvejledning wiring kit tow bar med 12-N-stikket op til DIN / ISO Norm 1724.
- NO** Fitting instruksjoner wiring kit tow bar med 12-N kontakten opp til DIN / ISO 1724 Norm.
- GR** Οδηγίες τοποθέτησης ζευξής πορείας σετ με δύναμη 12-N συμμορφούμενα DIN/ISO1724.

## RENAULT - MITSUBISHI CAPTUR - ASX

Model : 5 Portes Avec Pré-Dispo

Year : 11/2019 →

Year : 03/2023 →

Réf : 289210



0 h 45



- FR** LEONI a le droit de modifier le produit sans notification afin de garantir la satisfaction optimale de la clientèle.  
LEONI ne peut pas être tenu responsable de tout dommage si les instructions de montage fournies avec les kits faisceaux attelage ne sont pas respectées.  
Important : Ne pas dépasser la puissance maximale par fonction indiquée sur "Tab. B"
- GB** LEONI has the right to change the product without notification in order to guarantee customer optimal satisfaction.  
LEONI can not be hold responsible of any damage if the fittings instructions provided with the towbars wiring kits are not respected.  
Important: Do not exceed the maximum puissance function indicated "Tab. B"
- DE** LEONI hat das Recht, das Produkt ohne vorherige Mitteilung zu ändern, um Kunden optimale Zufriedenheit zu gewährleisten.  
LEONI kann nicht verantwortlich für entstandenen Schaden zu halten, wenn die Möbel Anweisungen, die der Anhängerkupplungen Verdrahtungssätze eingehalten werden nicht gestellt.  
Wichtig: Überschreiten Sie nicht die maximale Leistung angegeben nach der Funktion "Tab. B"
- NL** LEONI heeft het recht om het product te wijzigen zonder kennisgeving om de klant een optimale tevredenheid te garanderen.  
LEONI kan niet aansprakelijk van damage indien de armaturen instructies die bij de trekhaken kabelsats worden niet gerespecteerd.  
Belangrijk: niet overschrijden van het maximale vermogen wordt aangegeven door de functie "Tab. B"
- IT** LEONI ha il diritto di modificare il prodotto senza notifica al fine di garantire la soddisfazione del cliente ottimale.  
LEONI, non possono essere tenuti responsabili di eventuali danni, se le istruzioni accessori fornite con il kit towbars cablaggio non sono rispettati.  
Importante: Non superare la potenza massima indicata dalla funzione "Tab. B"
- ES** LEONI tiene el derecho a cambiar el producto sin necesidad de notificación a fin de garantizar la satisfacción del cliente óptimo.  
LEONI no puede ser considerada responsable de ningún daño que pueda, si las instrucciones de los accesorios previstos con los kits de cableado de ganchos de remolque no se respetan  
Importante: No sobrepasar la potencia máxima indicada por la función "Tab. B"
- SE** LEONI har rätt att ändra produkten utan anmälan för att garantera kunderna en optimal uppfyllelse.  
LEONI kan inte hålla ansvariga den damage om inredning anvisningarna med dragkrokar Kabelsats inte respekteras.  
Viktigt: Överskrid inte den maximala effekt som anges av funktionen "Tab. B"
- FI** LEONI on oikeus muuttaa tuotetta ilman ilmoitusta takaamiseksi asiakkaiden optimaalista tyytyväisyyttä.  
LEONI ei voida pitää vastuussa kaikista damage jos liitos mukana toimitettuja ohjeita Vetokoukku johtosarja ei noudateta.  
Tärkeää: Älä ylitä ilmaiseaman tehon toiminto "Tab. B"
- PL** LEONI ma prawo do zmiany produktu bez powiadomienia w celu zapewnienia optymalnego zadowolenia klienta.  
LEONI nie może być odpowiedzialny za wszelkich damage jeśli armatura instrukcja dołączona do haków holowniczych zestawu przewodów nie są przestrzegane.  
Ważne: Nie należy przekraczać maksymalnej mocy wskazane przez funkcję "Tab. B"
- CZ** LEONI má právo na změnu výrobku bez oznámení, aby byla zaručena optimální spokojenosti zákazníka.  
LEONI nelze volat k zodpovědnosti, pokud z jakýchkoli damage kování s pokyny vedení tažných zařízení soupravy nejsou dodržovány.  
Důležité upozornění: Nepřekračujte maximální výkon dle funkce "Tab. B"
- DK** LEONI har ret til at ændre produktet uden anmeldelse for at sikre kunderne optimal tilfredsstillelse.  
LEONI kan ikke holdes ansvar for nogen damage hvis fittings anvisninger med anhængertræk wiring kits er ikke overholdes.  
Vigtigt: Du må ikke overstige den maksimale effekt angives med funktionen "Tab. B"
- NO** LEONI har rett til å endre produktet uten varsel for å sikre kunden optimal tilfredsstillelse.  
LEONI ikke kan holde ansvarlig for eventuelle damage dersom inventar instruksjoner følger med towbars ledningsnett blir ikke respektert.  
Viktig: Du må ikke overstige den maksimale effekt angitt av funksjonen "Tab. B"
- GR** LEONI έχει το δικαίωμα να τροποποιήσει το προϊόν δεν κοινοποιήσει να εξασφαλιστεί η βέλτιστη ικανοποίηση των πελατών.  
LEONI δεν μπορεί να είναι υπεύθυνη για οποιαδήποτε ζημία εάν οι οδηγίες που συνοδεύουν το εξάρτημα καλωδίωσης kit δεν γίνονται σεβαστά.  
Σημαντικό: Μην υπερβαίνετε τη μέγιστη ένδειξη ισχύος λειτουργία "Tab. B"

- |                           |                                |                        |                          |
|---------------------------|--------------------------------|------------------------|--------------------------|
| <b>FR</b> Liste de pièces | <b>NL</b> Onderdelenlijst      | <b>SE</b> Dellista     | <b>CZ</b> Sezman díů     |
| <b>G</b> Part list        | <b>IT</b> Elenco componenti    | <b>FI</b> Osaluettelo  | <b>D</b> Del-liste       |
| <b>DE</b> Einzelteilliste | <b>ES</b> Lista de componentes | <b>PL</b> Lista części | <b>N</b> Delliste        |
|                           |                                |                        | <b>G</b> λίστα συνιστώσα |

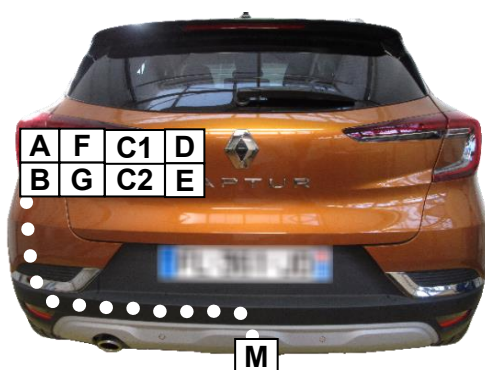
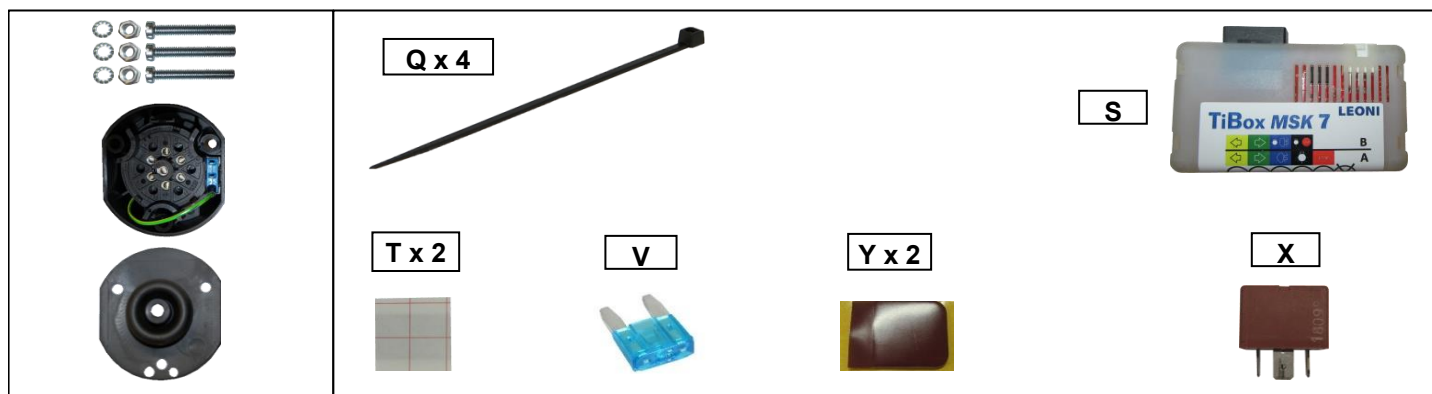
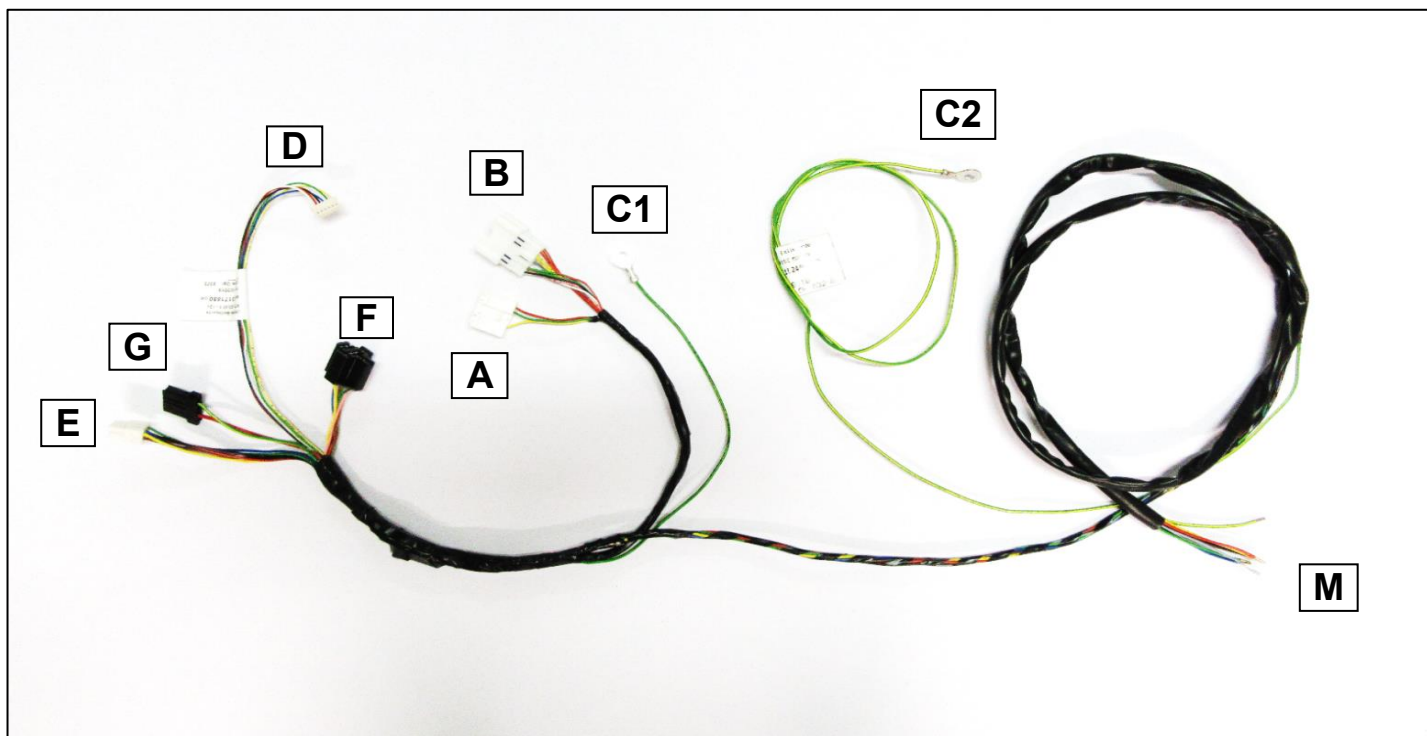

**IMPORTANT**

Le montage du kit doit être effectué par un atelier spécialisé et par un professionnel.

**Ce kit ne nécessite pas de Reprogrammation ou Télécodage Constructeur**

The assembly of the kit must be carried out by a specialized workshop and by a professional.

**This kit does not require Reprogramming or Telecoding Builder**

Cette notice ne peut être divulguée ou reproduite, partiellement ou en totalité, sans accord de la société.  
This fitting instructions can not be disclosed or reproduced, in part or in whole without permission of the company.

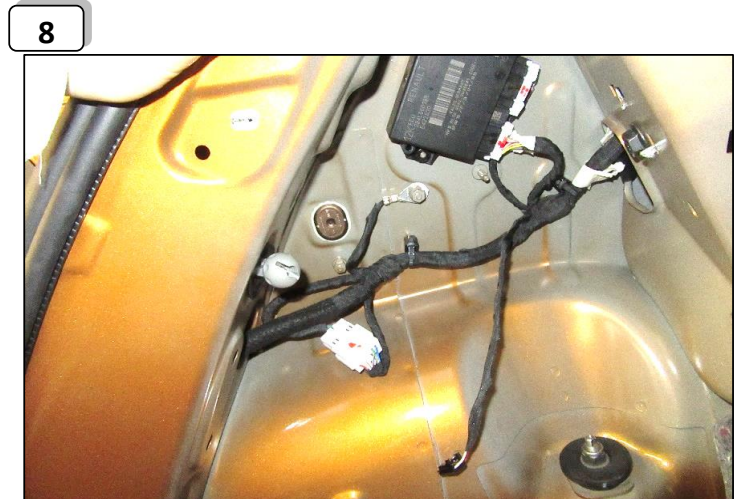
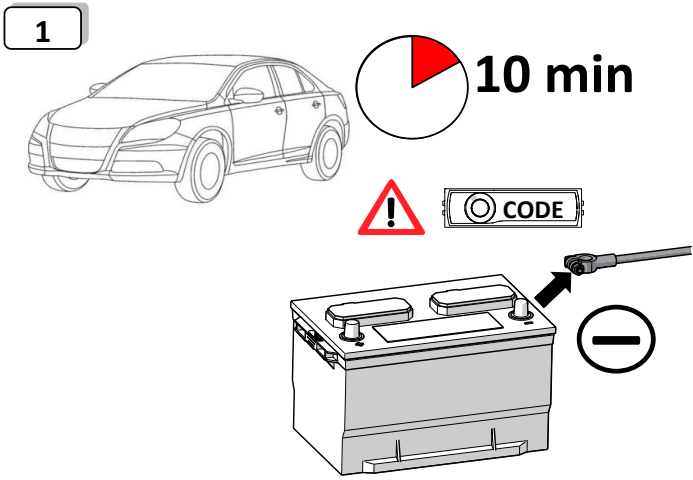

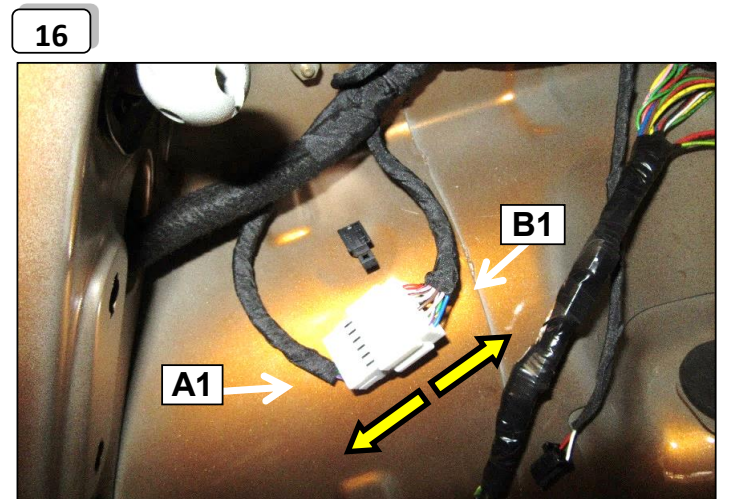
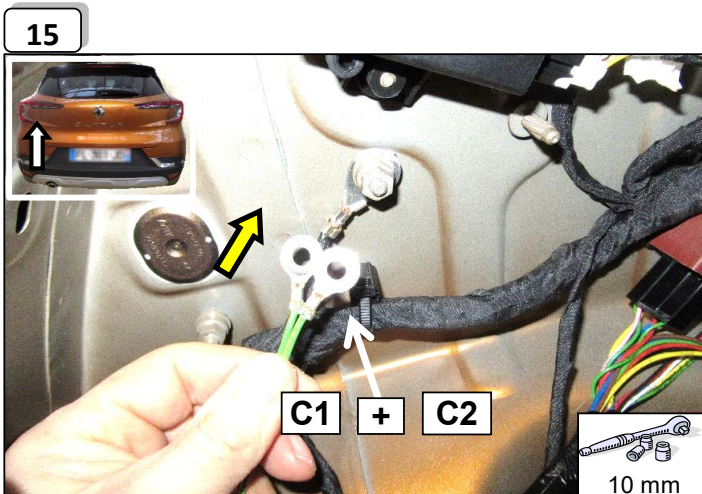
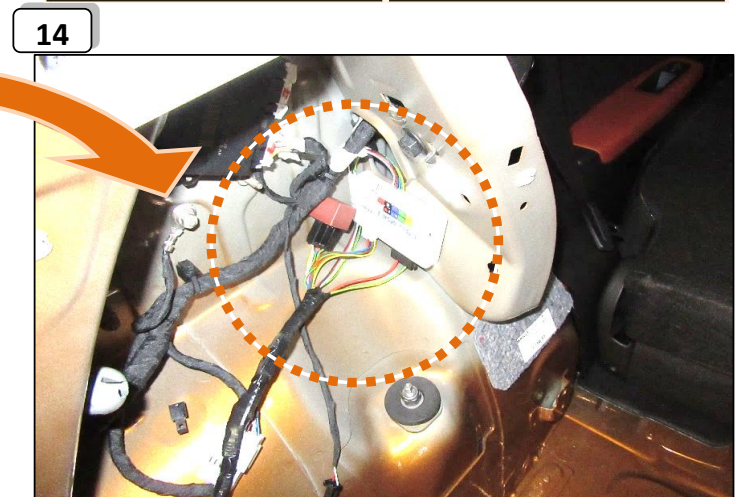
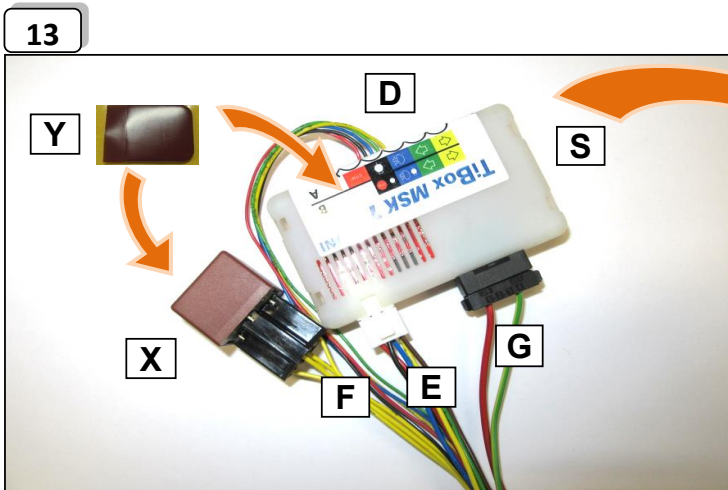
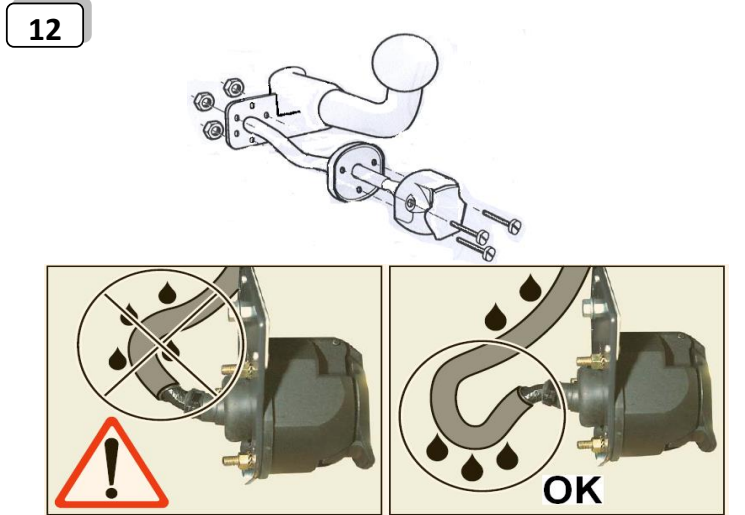
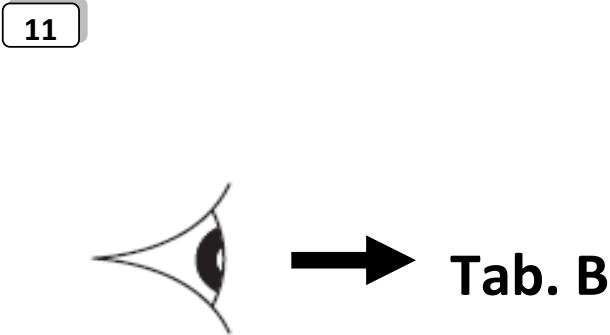
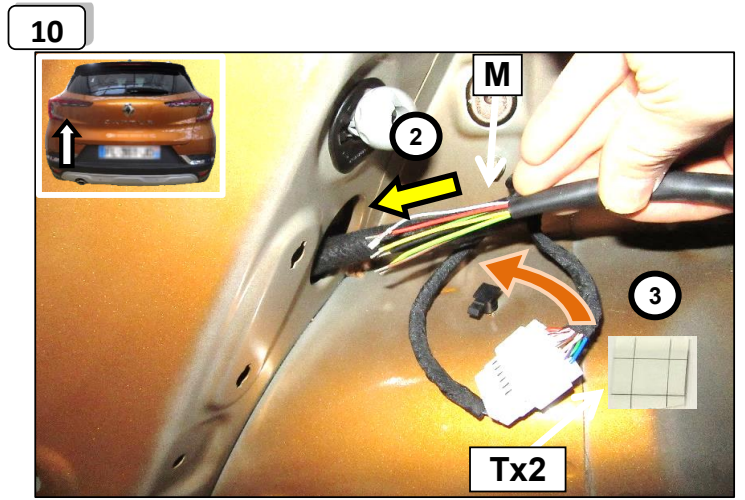
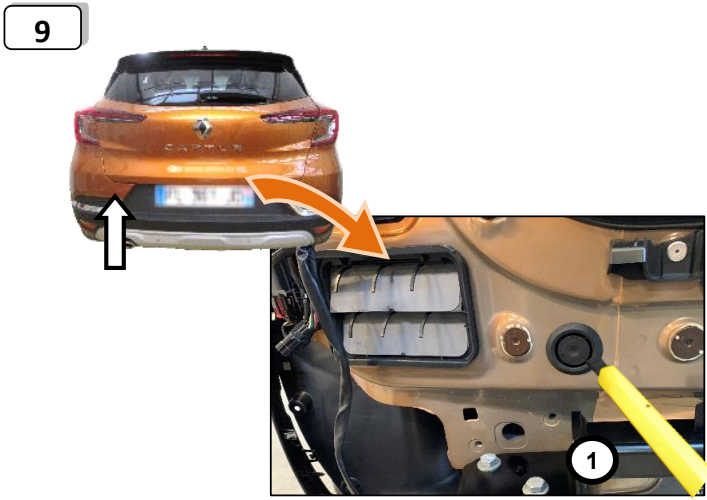

17

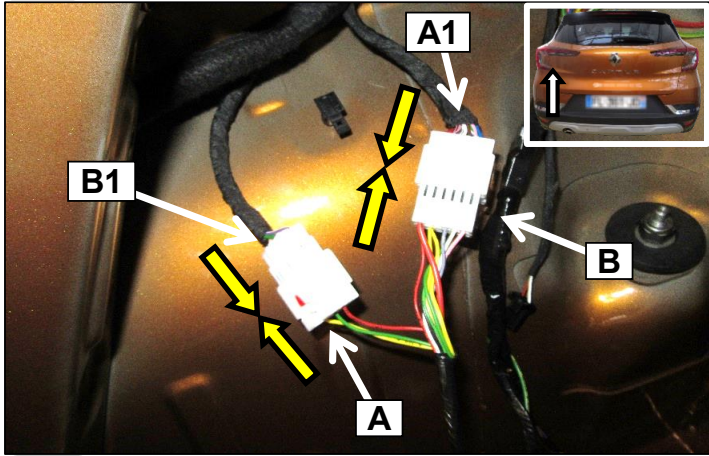

18



19

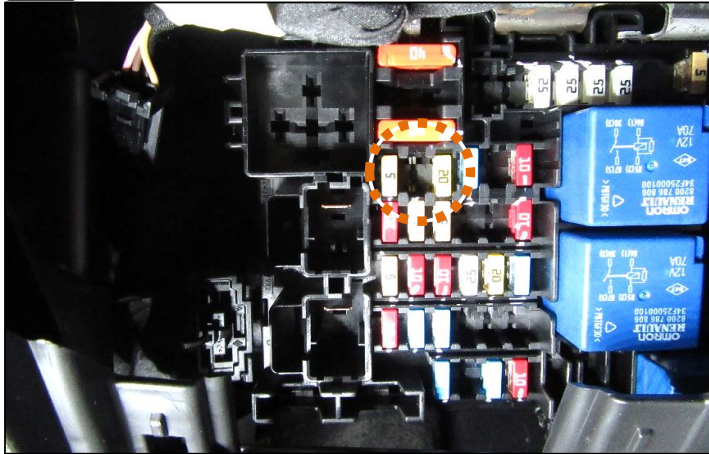

20

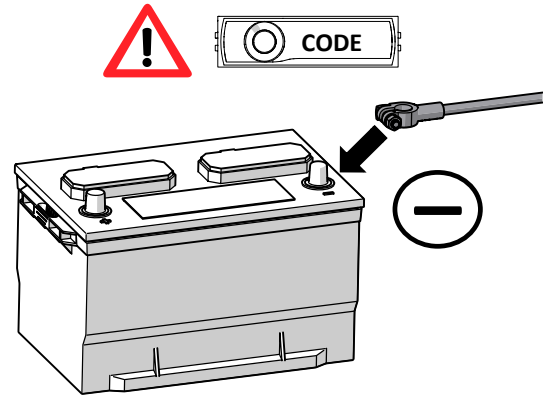

21

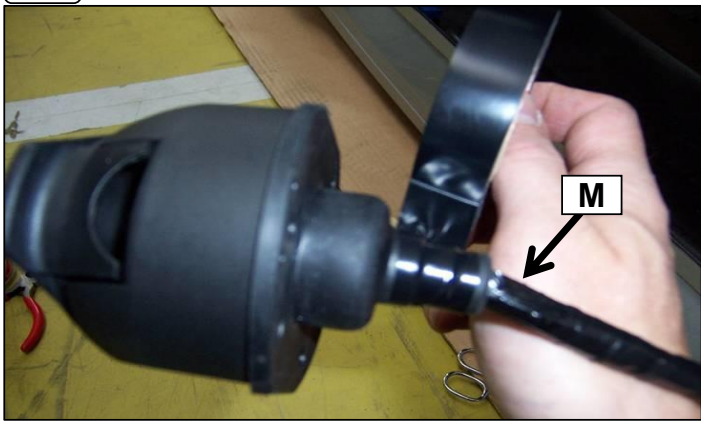

22

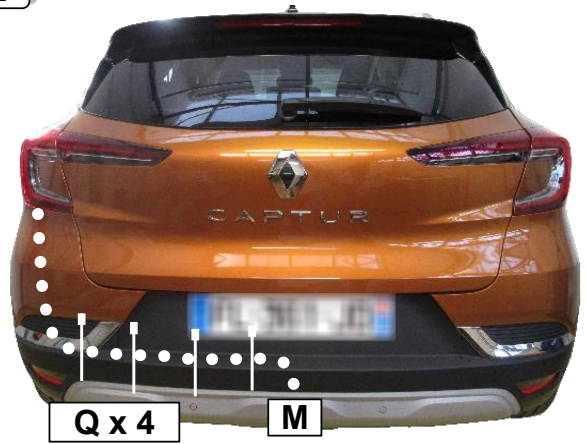

## PROCEDURE D'INITIALISATION DU CALCULATEUR

23

- Brancher la remorque.
- Vérifier que tous les feux du véhicule sont éteints.
- Démarrer le véhicule : les essais sont à réaliser moteur tournant.

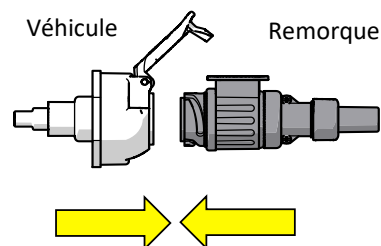

24

- Insérer le fusible 15 A Bleu " V " dans l'emplacement prévu à cet effet .

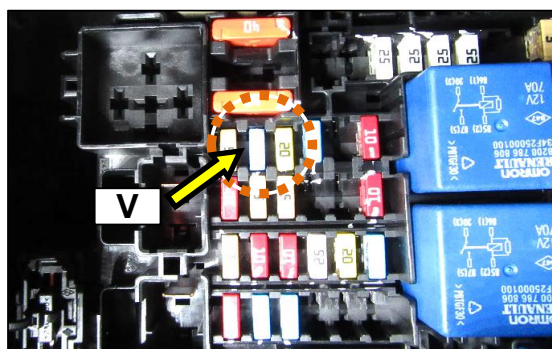

25

- Allumer les feux de POSITION en premier.
- La remorque s'allume au bout de 5 secondes.
- Le calculateur est initialisé
- Actionner les autre fonctions.
- (STOP, CLIGNOTANTS, ANTIBROUILLARD)

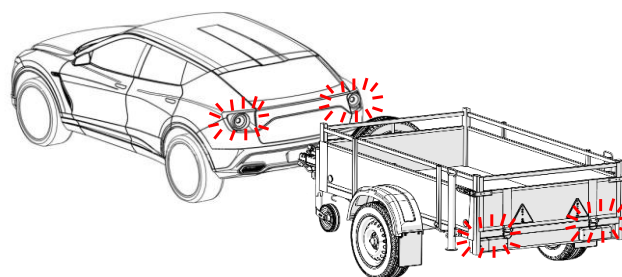

✓ OK

26

- Veuillez conserver et transmettre la notice de montage au client.

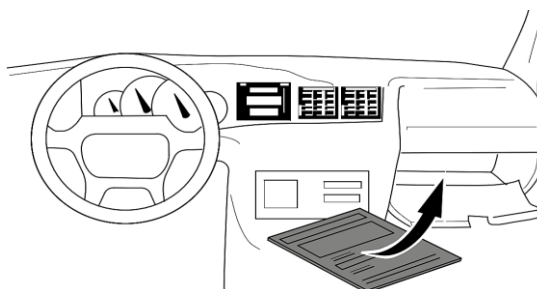
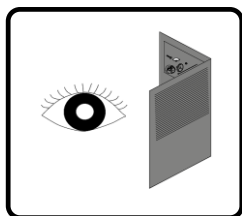

✓ **FIN**

# Tab. B

<b>FR</b> Connection de la prise	<b>NL</b> Contactdoos aansluiting	<b>SE</b> Anslutning kontaktdosa	<b>CZ</b> objímkový konektor
<b>GB</b> Socket connection	<b>IT</b> Allaccio zoccolo	<b>FI</b> Pistorasia liitäntä	<b>DK</b> Stikdåse forbindelse
<b>DE</b> Anschluss Steckdose	<b>ES</b> Conexión de la caja de enchufe	<b>PL</b> Polaczenie przez gniazdo	<b>NO</b> Tilkobling koblingsboks
			<b>GR</b> Υποδοχή σύνδεσης

	1 /L	2 /54G	3 /31	4 /R	5 /58R	6 /54	7 /58L	C
<b>P max</b>	2 x 21 W	2 x 21 W	masse	2 x 21 W	25 W	2x21 W + 5W	25 W	
<b>FR</b>	Jaune	Bleu	Vert/Jaune	Vert	Marron	Rouge	Noir	Gris
<b>GB</b>	Yellow	Blue	Green/Yellow	Green	Brown	Red	Black	Grey
<b>DE</b>	Gelb	Blau	Grün/Gelb	Grün	Braun	Rot	Schwarz	Grau
<b>NL</b>	Geel	Blauw	Groen/Geel	Groen	Bruin	Rood	Zwart	Grijs
<b>IT</b>	Giallo	Blu	Verde/Giallo	Verde	Marrone	Rosso	Nero	Grigio
<b>ES</b>	Amarillo	Azul	Verde/Amarillo	Verde	Marron	Rojo	Negro	Gris
<b>SE</b>	Gul	Blå	Grön/Gul	Grön	Brun	Röd	Svart	Grå
<b>FI</b>	Keltainen	Sininen	Vihreä/Keltainen	Vihreä	Ruskea	Punainen	Musta	Harmaa
<b>PL</b>	Żółty	Niebieski	Zielony/Żółty	Zielony	Brązowy	Czerwony	Czarny	Szary
<b>CZ</b>	Žlutý	Modrá	Zelený/Žlutý	Zelený	Hnědý	Červený	Černý	Šedá
<b>DK</b>	Gul	Blå	Grøn/Gul	Grøn	Brun	Rød	Sort	Grå
<b>NO</b>	Gul	Blå	Grønn/Gul	Grønn	Brun	Rød	Svart	Grå
<b>GR</b>	κίτρινο	μπλε	πράσινο/κίτρινο	πράσινο	καφέ	κόκκινο	μαύρο	γκρι

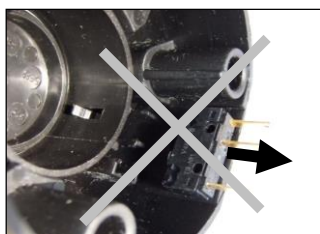

- FR** ne pas démonter le micro contacteur
- G** does not remove the micro switch
- DE** beseitigt nicht die Mikroschalter
- NL** neemt niet weg dat micro-schakelaar
- IT** non rimuovere il microinterruttore
- ES** no quita el micro interruptor
- SE** frántar inte mikrobytare
- FI** ei poista mikrokytkin
- PL** nie usuwa mikroprzełącznika
- CZ** neodstraní mikrosplínač
- D** fjerner ikke mikro switch
- N** fjerner ikke mikro bryteren
- G** δεν αφαιρεί την μικροδιακόπτη

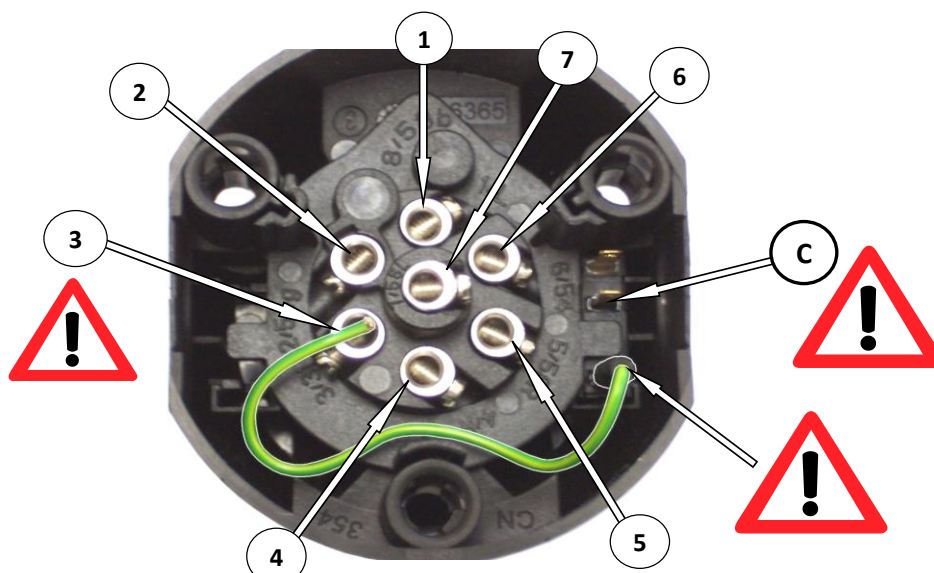

## Foire Aux Questions

Problèmes rencontrés	Causes possibles et/ou solutions
Les connecteurs du faisceau d'attelage ne correspondent pas ou ne se branchent pas.	<ol style="list-style-type: none"> <li>1. Assurez-vous d'avoir identifié les bons connecteurs côté véhicule, et côté faisceau d'attelage et de les avoir connectés correctement (Détail dans la notice de montage).</li> <li>2. Assurez-vous que les connecteurs sont bien encliquetés ensemble. Le mécanisme de connexion requiert un effort d'insertion.</li> <li>3. Assurez-vous que le kit faisceau d'attelage spécifique est bien compatible avec le modèle ou à l'année de fabrication de la voiture. Contactez votre fournisseur si besoin.</li> </ol>
Le kit attelage est endommagé ou incomplet.	<ol style="list-style-type: none"> <li>1. Ne pas monter le faisceau et contactez votre fournisseur.</li> </ol>
Les feux de la remorque ne fonctionnent pas correctement.	<ol style="list-style-type: none"> <li>1. Assurez-vous d'avoir effectué correctement le branchement de la prise 7 ou 13 broches. Se reporter à la notice de montage.</li> <li>2. Assurez-vous que le micro-contacteur situé dans la prise d'attelage est correctement connecté et qu'il est actionné lors de l'insertion de la prise de la Remorque  Il permet la mise à la masse des bobines des différents relais du faisceau attelage, donc de l'allumage des différentes fonctions de la remorque. Le branchement du micro contacteur doit se faire suivant le schéma de la notice de montage( fil vert/jaune et gris).  L'absence de la remorque désactive le micro contacteur et cela permet de ne plus avoir d'alimentation au niveau de la prise attelage.  Lorsque vous soulevez le couvercle de la prise, un petit ergot dépasse sur le côté gauche. En appuyant dessus, vous activez le micro contacteur.</li> <li>3. Assurez-vous que le branchement du + 12 volts sur la batterie et de la masse sur le véhicule sont correctement effectués et que le fusible est en place afin de transmettre la puissance suffisante pour les feux de signalisation de votre remorque.</li> <li>4. Assurez vous d'avoir allumé le feux de position en premier , si ce n'est pas le cas , deconnecter le connecteur noir 4 voies d'alimentation (L) ainsi que le connecteur 6v blanc d'entrée des fonctions (D). Reconnecter le connecteur (L) en premier , puis reconnecter le connecteur (D) quelque secondes après .</li> <li>5. Si vous avez effectué le branchement correctement, mais que les feux sur votre remorque ne fonctionnent pas, il peut s'agir d'un boitier électronique ou relais défectueux. Dans ce cas, contactez votre fournisseur.</li> <li>6. Les essais de fonctionnement doivent être réalisés avec une remorque et non avec un testeur de tension.</li> <li>7. Vérifiez que les ampoules de la remorque ne sont pas défectueuses.</li> </ol>
Pour les véhicules multiplexés (CANBUS) : suite à l'installation du faisceau d'attelage, des dysfonctionnements (autres que sur les feux arrière du véhicule) apparaissent au tableau de bord.	<ol style="list-style-type: none"> <li>1. Les faisceaux spécifiques d'attelage LEONI n'interviennent en aucun cas sur le réseau CANBUS du véhicule. Ils ne sont pas intrusifs sur le véhicule. Les défauts qui se déclenchent sur le véhicule ne peuvent en aucun cas venir du faisceau d'attelage spécifique LEONI.</li> </ol>
Le témoin défaut antibrouillard s'allume sur le tableau de bord.	<ol style="list-style-type: none"> <li>1. Assurez-vous que le kit est compatible avec la coupure antibrouillard et respectez les puissances de remorque maximum sur l'anti brouillard qui sont dans la notice de montage.</li> <li>2. Assurez-vous que l'ampoule de l'antibrouillard véhicule et celle de la remorque sont fonctionnelles.</li> <li>3. Si la remorque n'a pas de feu antibrouillard. Une alerte peut être automatiquement envoyée au tableau de bord.</li> </ol>
Les défauts « check-control » lampes s'allument au tableau de bord.	<ol style="list-style-type: none"> <li>1. Vérifiez que les lampes qui assurent les fonctions concernées sur le véhicule ne sont pas défectueuses et transmettent des fausses informations à la remorque.</li> <li>2. Respectez les puissances maximum de remorque qui sont dans la notice de montage.</li> </ol>
Les capteurs de recul du véhicule ne se désactivent pas automatiquement.	<ol style="list-style-type: none"> <li>1. Assurez-vous que le kit faisceau Attelage est compatible avec cette fonction. Référez-vous à la notice de montage pour plus d'informations.</li> </ol>
Un relais grésille.	<ol style="list-style-type: none"> <li>1. Vérifier l'état des lampes du véhicule de la fonction activée.</li> <li>2. Le faisceau n'est pas adapté à la version du véhicule (présence de signal modulé PWM).</li> </ol>

**E-FAQ**

Encountered problems	Possible causes and / or solutions
The Towbar's connector are not corresponding or it is impossible to connect	<ol style="list-style-type: none"> <li>1. Make sure you have identified the correct connectors on the vehicle side and the towing harness side and that you have connected them correctly (Details in the assembly instructions).</li> <li>2. Make sure the connectors are well snapped together. The connection mechanism requires an insertion effort.</li> <li>3. Make sure that the specific towing harness kit is compatible with the model or year of manufacture of the car. Contact your supplier if necessary.</li> </ol>
The Towbar kit is not complete or is damaged	<ol style="list-style-type: none"> <li>1. Do not install the harness , contact your supplier</li> </ol>
The trailer lights are not working properly.	<ol style="list-style-type: none"> <li>1. Make sure you have correctly connected the 7 or 13 pin plug. Refer to the assembly instructions.</li> <li>2. Make sure that the microswitch located in the coupling socket is correctly connected and that it is activated when inserting the trailer socket It enables the coils of the various towing harness relays to be grounded, and therefore the ignition of the various functions of the trailer. The micro switch must be connected according to the diagram in the assembly instructions (green / yellow and gray wire). The absence of the trailer deactivates the micro switch and this eliminates the power at the coupling socket. When you lift the socket cover, a small lug protrudes on the left side. By pressing on it, you activate the micro switch.</li> <li>3. Make sure that the +12 volts connection to the battery and the earth to the vehicle are correctly made and that the fuse is in place in order to transmit sufficient power for the signal lights of your trailer.</li> <li>4. Make sure you have turned on the parking lights first, if this is not the case, disconnect the black 4-way power supply connector (L) as well as the white 6v function input connector (D). Reconnect connector (L) first, then reconnect connector (D) a few seconds later.</li> <li>5. If you have made the connection correctly, but the lights on your trailer are not working, it could be a faulty electronic box or relay. In this case, contact your supplier.</li> <li>6. Function tests should be carried out with a trailer and not with a voltage tester.</li> <li>7. Check that the bulbs on the trailer are not defective.</li> </ol>
For multiplexed vehicles (CANBUS): following installation of the towing harness, malfunctions (other than on the vehicle's rear lights) appear on the dashboard.	<ol style="list-style-type: none"> <li>1. The specific LEONI towing harnesses do not operate on the vehicle's CANBUS network under any circumstances. They are not intrusive on the vehicle. The faults that are triggered on the vehicle can in no case come from the specific LEONI towing harness.</li> </ol>
The fog light fault warning light comes on on the dashboard.	<ol style="list-style-type: none"> <li>1. Make sure that the kit is compatible with the fog light cutout and respect the maximum trailer powers on the fog light that are in the assembly instructions.</li> <li>2. Make sure the vehicle fog light bulb and the trailer light bulbs are functionals.</li> <li>3. If the trailer does not have a fog light. An alert can be automatically sent to the dashboard.</li> </ol>
Check-control bulbs light on, on the Dashboard	<ol style="list-style-type: none"> <li>1. Check that the lamps which perform the relevant functions on the vehicle are not defective and transmit false information to the trailer.</li> <li>2. Check the maximum trailer powers which are in the assembly instructions.</li> </ol>
The vehicle's reversing sensors do not turn off automatically.	<ol style="list-style-type: none"> <li>1. Make sure that the Towbar harness kit is compatible with this function. Refer to the assembly instructions for more information.</li> </ol>
A relay sizzles	<ol style="list-style-type: none"> <li>1. Check the status of the vehicle's lamps with the function activated.</li> <li>2. The harness is not suitable for the version of the vehicle (presence of PWM signal).</li> </ol>