

Technical Product Information

Compressor DCP32006, now also available with coupling kit for the direct drive!

1. Outline

This bulletin is to inform you about the introduction of the DCP32006 with coupling kit, for the direct drive.

2. Applicable product

DCP32006



DCP32006 (without kit)



DCP32006K (with kit)

3. Background

To improve the quality of the compressor replacement for the VW T5, VW Touareg and VW Phaeton, we have added the complete coupling kit of the direct drive to the DCP32006 compressor. This means that you now have the choice to order either the DCP32006 (without kit) or the DCP32006K (with kit).

4. Content of coupling kit

The kit consist of the freewheel-pulley and the rubber coupling. The kit is enclosed in the box, with the compressor.

Freewheel	Rubber Coupling
	
OE reference	
070 903 201 E	070 903 327 D

5. STT (Service Tooling and Testers) and tightening torque

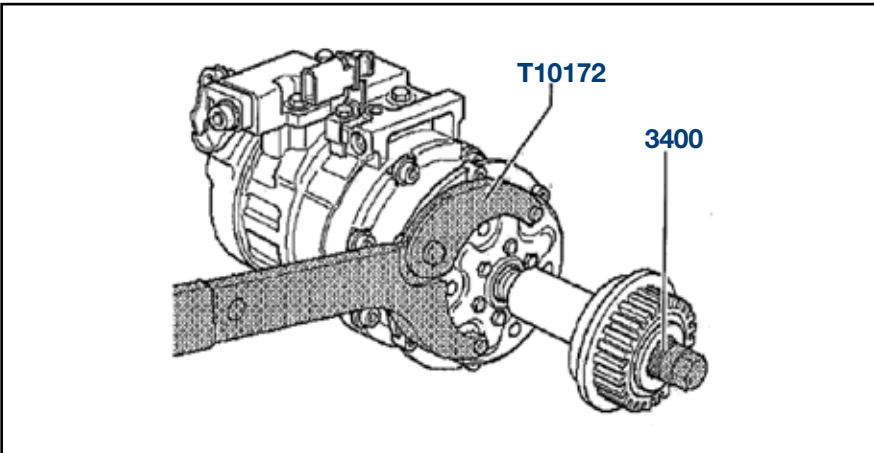
	
Tightening torque freewheel	80 – 85 Nm

DENSO EUROPE B.V.

Hogeweyselaan 165 | 1382 JL Weesp | The Netherlands
 Tel. +31 (0)294 - 493 493 | Fax. +31 (0)294 - 417 122

Technische Produktinformation

Kompressor DCP32006, jetzt auch mit Kupplungssatz für Anwendungen mit Direktantrieb erhältlich!

1. Betreffendes Produkt

DCP32006



DCP32006 (ohne Kupplungssatz)



DCP32006K (mit Kupplungssatz)

2. Hintergrund

Um die Qualität eines Kompressorwechsels beim VW T5, VW Touareg und VW Phaeton zu verbessern, bieten wir den Kompressor DCP32006 jetzt auch mit komplettem Kupplungssatz für den Direktantrieb an. Das heißt, dass Sie nun wahlweise den DCP32006 (ohne Kupplungssatz) oder den DCP320006K (mit Kupplungssatz) bestellen können.

3. Lieferumfang des Kupplungssatzes

Der Kupplungssatz besteht aus einer Freilauf-Riemenscheibe und der Gummi-Kupplung. Der Kupplungssatz liegt der Kompressor-Produktverpackung bei.

Freilauf-Riemenscheibe	Gummi-Kupplung
	
OE Referenz/Teilenummer	
070 903 201 E	070 903 327 D

5. Werkzeuge und Anzugsdrehmoment

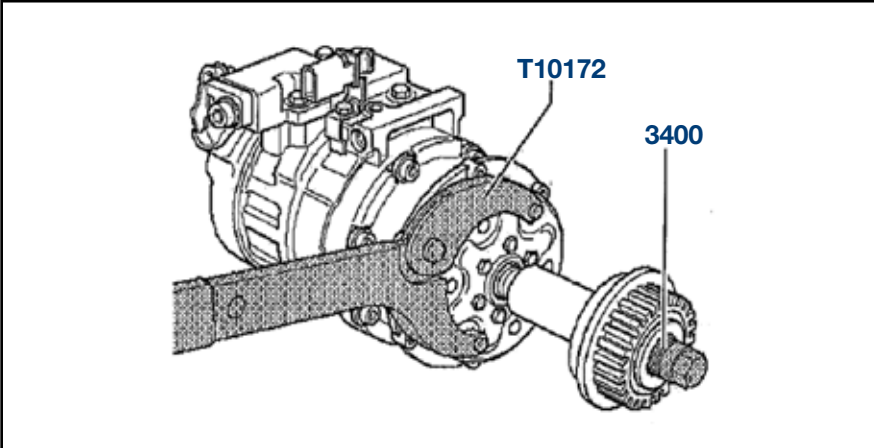
	
Anzugsdrehmoment Freilauf	80 – 85 Nm

Informacji o produkcji

Kompresor DCP32006 jest teraz dostępny także z zestawem mocującym do napędu bezpośredniego!

1. Informacje ogólne

W tym biuletynie informujemy o wprowadzeniu do oferty sprężarki DCP32006 z zestawem mocującym przeznaczonym do pojazdów z napędem bezpośrednim.

2. Dotyczy produktu

DCP32006



DCP32006 (bez zestawu)





DCP32006K (z zestawem)

3. Opis

Aby poprawić jakość wymiany sprężarki w samochodach VW T5, VW Touareg i VW Phaeton, dodaliśmy do sprężarki DCP32006 kompletny zestaw mocujący do napędu bezpośredniego. Oznacza to, że podczas zamówienia można obecnie wybrać kompresor DCP32006 (bez zestawu) lub DCP320006K (z zestawem).

4. Zawartość zestawu

Zestaw składa się z wolnego koła pasowego oraz gumowej złączki. Zestaw jest zapakowany w pudełku razem ze sprężarką.

Wolne koło pasowe	Gumowa złączka
	
Numer OE	
070 903 201 E	070 903 327 D

5. STT i moment dokręcania

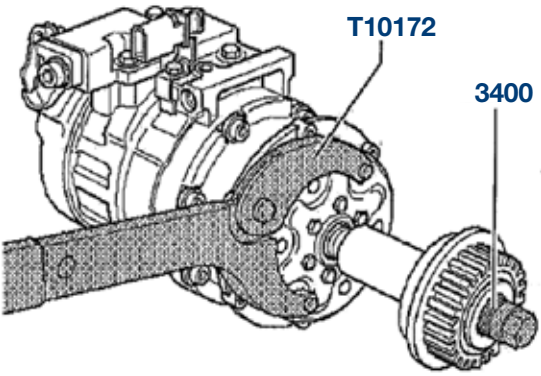
	
Dokręcanie koła pasowego	80 – 85 Nm

DENSO EUROPE B.V.

Hogeweyselaan 165 | 1382 JL Weesp | The Netherlands
Tel. +31 (0)294 - 493 493 | Fax. +31 (0)294 - 417 122

Техническая информация о продукте

Компрессор кондиционера DCP32006 теперь доступен с устройством прямой передачи усилия!

1. Введение

Данным бюллетенем компания DENSO информирует, что теперь доступна специальная модификация популярного компрессора DCP32006 с набором для прямой передачи усилия.

2. Продукт

DCP32006



DCP32006 (обычный)



DCP32006K (с набором)

3. Предпосылки

Для облегчения замены компрессора кондиционера на автомобилях VW T5, VW Touareg, VW Phaeton компания DENSO добавила специальный комплект прямой передачи усилия на компрессор. Теперь клиенты смогут выбирать, какой вариант исполнения лучше подходит их автомобилю. А дистрибьюторы получают возможность заказывать либо DCP32006 (без набора) или DCP32006K (с набором)

4. Состав устройства прямой передачи усилия

Набор состоит из муфты свободного хода и резинового переходника. Комплект поставляется в той же коробке, что и сам компрессор.

Обгонная муфта	Резиновый переходник
	
ОЕ кроссы	
070 903 201 E	070 903 327 D

5. Для снятия и установки требуется специальный съемник T10172 и соблюдение правильного момента затяжки.

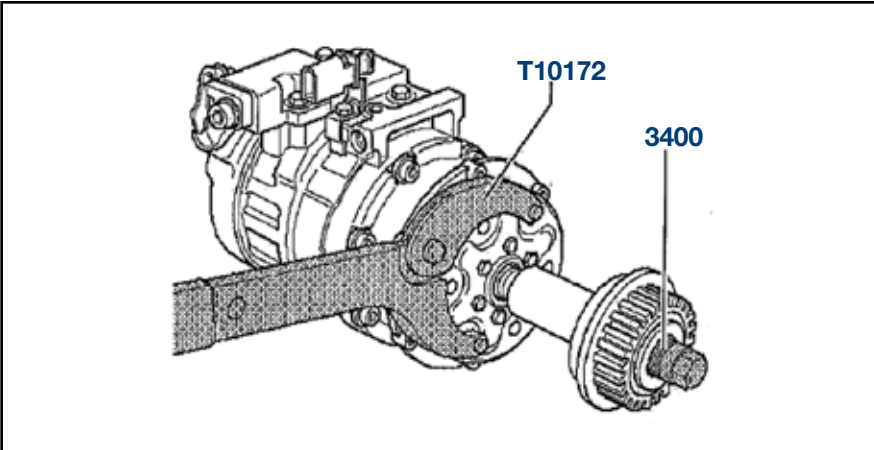
	
Момент затяжки	80 – 85 Нм